



Назначение

- Смесительная группа "GP 1190" предназначена для поддержания фиксированной температуры в контуре системы отопления и обладает безусловным преимуществом, благодаря своим компактным размерам. В качестве входа в систему используется один из патрубков коллектора.
- На термостатической головке, размещенной на одном из выходов коллектора, устанавливается требуемая температура теплоносителя. Теплоноситель, поступающий в низкотемпературный контур системы панельного отопления, смешивается с горячим теплоносителем из котлового высокотемпературного контура с теплоносителем, поступающим из обратной линии системы панельного отопления.
- Группа может быть интегрирована с клапаном байпаса, который при наличии чрезмерного перепада давления откроется и обеспечит необходимый расход для защиты насоса.
- Группа может подключаться к системе с максимальной тепловой мощностью 20 кВт с Δt 10 ° C.

Технические характеристики

- Максимальная температура в первичном контуре: 80 °C;
- Диапазон установки температуры во вторичном контуре: 20 °C – 60 °C;
- Максимальное статическое давление: 10 бар;
- Максимальное дифференциальное давление: 1 бар;
- Гильза для установки термометров: подключение 1/2" с \varnothing 65 мм;
- Подключения на коллекторах: G1" HP фитинги с уплотнениями;

Материалы

- Латунь CW 617N UNI EN 12165-98
- Уплотнения O-rings EPDM пероксидной полимеризации
- Элементы из нержавеющей стали AISI 316.

Компоненты

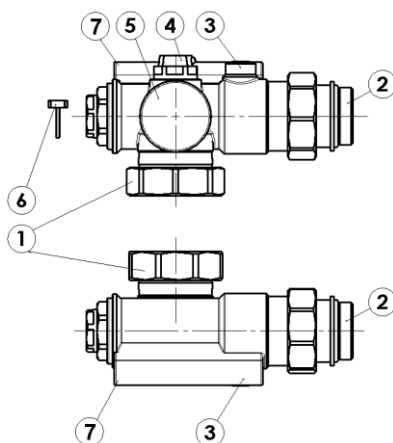

1) Накладные гайки G 1 1/2 для подключения циркуляционного насоса

2) Разборное соединение с уплотнением CR 498 G 1 "

3) Шаровой кран для отключения насоса.

Позволяет отключить циркуляционный насос в случае необходимости технического обслуживания или замены без опорожнения всей системы отопления.

4) Ручной воздухоотводчик (подключение 1/2")

Используется во время заполнения системы отопления для удаления воздушных пробок из группы.

5) Термометр для измерения температуры со шкалой от 0 ° до 80 ° С.

Позволяет визуально контролировать температуру теплоносителя в подающем и обратном трубопроводах низкотемпературного контура системы панельного отопления.

6) Крепежный элемент для фиксации датчика температуры, установленного в гильзе.

7) Гильза для установки датчика температуры.

15) Циркуляционный насос

Смесительная группа предназначена для работы в различных условиях эксплуатации и для обеспечения различных значений тепловой мощности. В зависимости от мощности, которая будет рассчитана проектировщиком, могут использоваться несколько видов циркуляционных насосов. Наиболее распространенная модель, которую мы рекомендуем это: РСЕЕ1 752 код.: 69011558 циркуляционный насос с инвертором 25/60 класс энергопотребления А.

Данный тип циркуляционного насоса не является обязательным, и клиент может решить использовать циркуляционный насос, тот который он лучше знает и применяет более часто.

Гидравлическая схема подключения

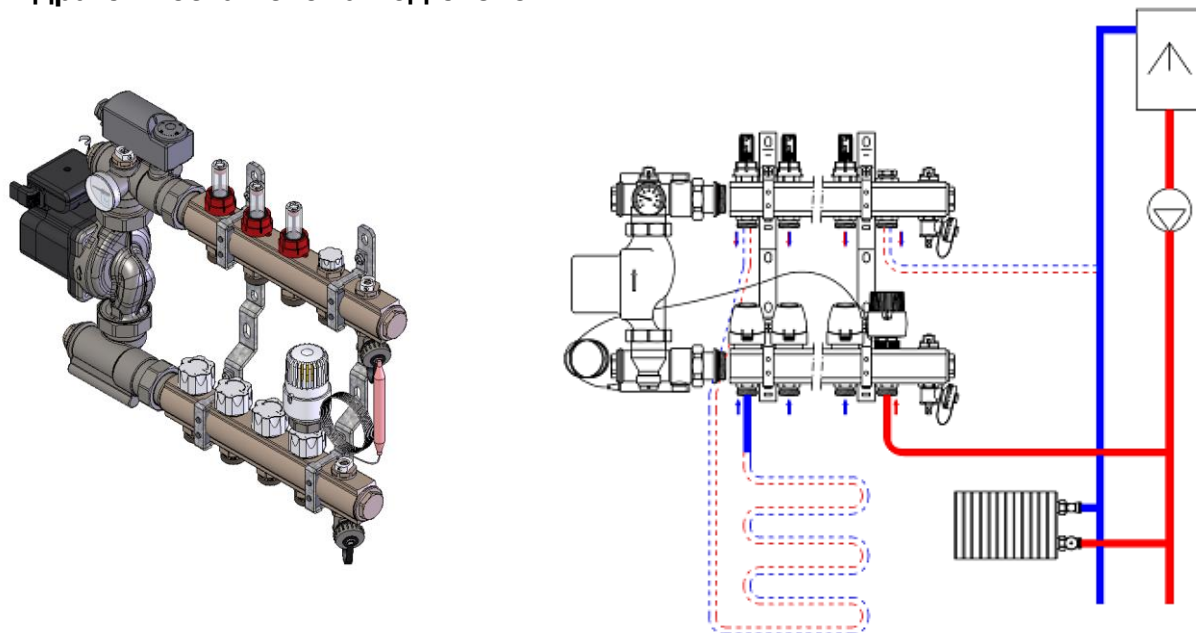

Установка

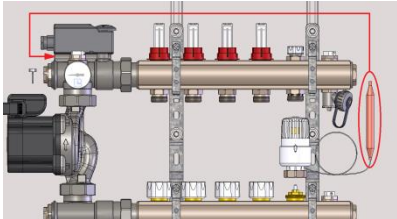
	<p>Установка термоголовки с фиксированной температурой на подаче:</p> <ul style="list-style-type: none"> ➤ Снимите защитный колпачок с термостатического клапана. ➤ Установите термостатическую головку на максимум, для удобства дальнейшей ее установки на клапане. Установите термоголовку. ➤ После установки настройте термоголовку на желаемое значение температуры.
	<ul style="list-style-type: none"> ➤ Установите капиллярный датчик температуры в гильзу.



Использование совместно с комплектом КА 1191

- При использовании группы вместе с комплектом КА1191 можно производить регулировку теплоносителя, поступающего в низкотемпературный контур не со стороны коллектора, а не самом КА 1191. Кроме этого, группа в комплектации с КА1191 имеет возможность подключения еще одной коллекторной группы, и таким образом возможно подключение к одному общему блоку систем с высокотемпературными и низкотемпературными контурами.
- Теплоноситель с высокой температурой от котла поступает на насос группы GP 1190, через комплект КА 1191, а температура теплоносителя, поступающего в низкотемпературный контур, контролируется термостатическим клапаном с термоголовкой, установленных на обратной линии высокотемпературного контура.
- С помощью балансировочного клапана, расположенного на первичном контуре, настраивается максимальный расход горячего теплоносителя, который поступает в систему напольного отопления.
- Термостатический клапан поддерживать требуемую температуру теплоносителя во вторичном контуре. Изменение температуры теплоносителя на вторичном контуре определяется термостатической головкой с помощью капиллярного датчика, установленного в гильзе. Регулировка расхода теплоносителя, поступающего из высокотемпературного контура, производится путем смешения расходов до достижения заданной температуры.
- Такая система может обеспечить максимальный тепловой мощностью систему отопления в 15 кВт с Δt 10 °С.

Технические характеристики комплекта КА 1191

- Максимальная температура в первичном контуре: 80 °С;
- Диапазон регулировки температуры во вторичном контуре: 20 °С – 60 °С;
- Максимальное статическое давление: 10 бар;
- Максимальное дифференциальное давление: 1 бар;
- Гильза для установки термометров: подключение 1/2" с Ø 65 мм;
- Подключение коллекторов вторичного контура: G1" НР фитинги с уплотнениями;
- Подключение коллекторов первичного контура: G1" НР фитинги с уплотнениями;

Компоненты комплекта КА 1191

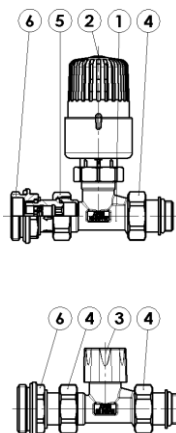

1) Регулировочный клапан

Клапан оснащен резьбовым подключением со штоком. На это место может быть установлена термостатическая головка с фиксированным значением температуры или электротермическая головка 0-10 вольт.

2) Термостатическая головка с капиллярным датчиком 20 °C ÷ 65 °C.

3) Запорный балансировочный вентиль низкотемпературного контура.

Этот вентиль настраивается только в начале ввода в эксплуатацию группы для регулировки потерь давления теплоносителя на выходе из вторичной цепи. Клапан должен быть полностью закрыт, если существует необходимость полностью отключить вторичный низкотемпературный контур от первичного для проведения технического обслуживания. Как правило, это клапан должен быть всегда полностью открыт.

4) Соединительные фитинги с уплотнениями CR 498 с G 1/2".

5) Разборное соединение с уплотнением CR 498 с G 1/2" и обратным клапаном.

Внутри соединения установлен обратный клапан, который препятствует проникновению теплоносителя из первичного контура в смесительную группу, когда выключен насос и закрыта термоголовка.

6) Уплотнение фитинга G 1".

Гидравлическая схема подключения

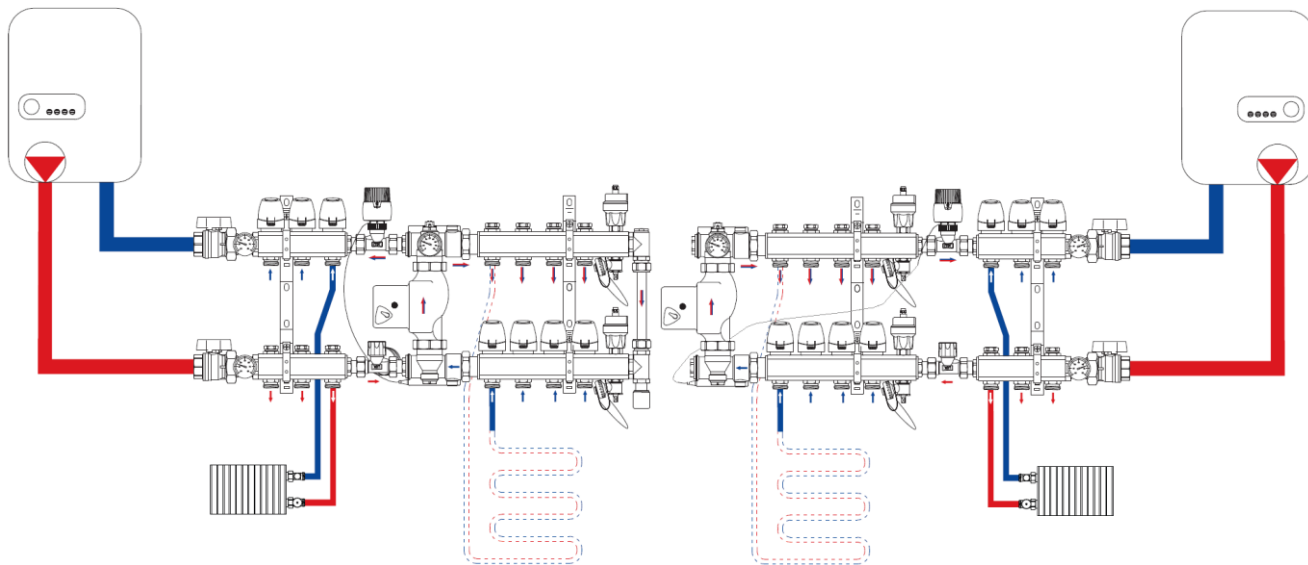

Установка

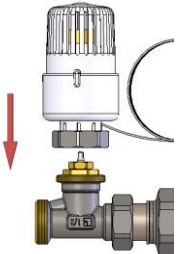
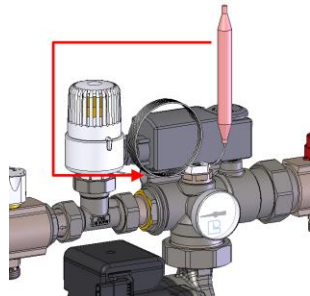
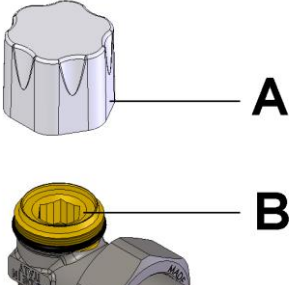
	<p>Установка термоголовки с фиксированной температурой на подаче:</p> <ul style="list-style-type: none"> ➤ Снимите защитный колпачок с термостатического клапана. ➤ Установите термостатическую головку на максимум, для удобства дальнейшей ее установки на клапане. Установите термоголовку.
	<ul style="list-style-type: none"> ➤ Установите капиллярный датчик температуры в гильзу.
	<ul style="list-style-type: none"> ➤ Для регулировки расхода теплоносителя: <ul style="list-style-type: none"> ○ Открутите крышку ABS "А"; ○ С помощью шестигранного ключа СН.10 закройте полностью клапан "В"; ○ Откройте клапан на требуемое число оборотов согласно графику потерь давления; ➤ Установите крышку ABS "А" на место; ➤ ВНИМАНИЕ: После выполнения проверки герметичности рекомендуется снизить давление. Перепад давления между входом и выходом клапана не должен быть больше, чем 1 бар. Это может вызвать повреждение уплотнительного кольца клапана.

Неисправности\проблемы

Возможные причины и способы устранения

<ul style="list-style-type: none"> ➤ При работе насоса появляется шум: 	<ul style="list-style-type: none"> • Нужно убедиться в отсутствии воздуха в системе (удаление производится через ручной воздухоотводчик).
<ul style="list-style-type: none"> ➤ Температура на подающей линии слишком высока: 	<ul style="list-style-type: none"> • убедитесь, что термостатическая головка и капиллярный датчик установлены до упора.
<ul style="list-style-type: none"> ➤ Останавливается циркуляционный насос: 	<ul style="list-style-type: none"> • Проверьте электрические соединения; • Установите большее значение температуры на термостате безопасности (если он подключен)
<ul style="list-style-type: none"> ➤ Установка не выходит на рабочий режим: 	<ul style="list-style-type: none"> • проверьте температуру на котле; • проверьте характеристику насоса котлового контура; • проверить калибровку байпаса (если имеется); • убедитесь, что балансировочный клапан комплекта КА 1191 полностью открыт; • Проверьте, что капиллярный датчик термостата не поврежден или не сломан.