

ВНИМАНИЕ!

Вы приобрели дровяную топку нашей гаммы. Мы благодарим Вас за сделанный выбор. Настоящая топка была тщательно разработана. Чтобы использовать все преимущества, которые вы вправе ожидать, а также из соображений вашей безопасности, внимательно прочтите настоящую инструкцию прежде чем приступить к работам по установке.
Топка должна быть обязательно подсоединена при помощи специальных деталей¹ к собственному дымоходу камина. Комплектующие принадлежности имеются в продаже (некоторыми из них следует обзавестись перед тем, как приступить к установке).

СОДЕРЖАНИЕ

1. ТЕХНИЧЕСКИЕ ХАРАКТЕРИСТИКИ	2
2. ГАБАРИТЫ	2
3. ПОДГОТОВКА МЕСТА ПОД УСТАНОВКУ	3
4. МОНТАЖ ТОПКИ	5
5. ПОДКЛЮЧЕНИЕ ТОПКИ	8
6. ОБШИВКА И ВЫТЯЖНОЙ КОЛПАК	9
7. ЭКСПЛУАТАЦИЯ	10
8. ТЕХНИЧЕСКОЕ СОДЕРЖАНИЕ	11
9. ПОСЛЕПРОДАЖНОЕ ОБСЛУЖИВАНИЕ	11

ВАЖНАЯ ИНФОРМАЦИЯ ПО МОНТАЖУ

Ваш камин "тянет хорошо", но вам неизвестна величина создаваемого им пониженного давления. Пониженное давление или тяга трубы измеряется в паскалях (Па). Все вставные элементы, топка и печи разработаны, оптимизированы и изготовлены согласно норме NFD 35 376, чтобы функционировать, будучи подсоединенными к дымоходу, создающем пониженное давление, равное 10 Па. Очень часто (чаще чем одной трубой из двух) создается излишне мощная тяга, превышающая 20 Па. Причиной этому может быть установка очень высокой дымовой трубы или же использование обсадных труб для наращивания высоты дымовой трубы. В таком случае камин будет работать в ненормальных условиях, что вызовет:

- чрезмерное потребление дров (в три раза большее, чем у камина с нормальной тягой);
- очень быстрое сгорание дров и недостаточный нагрев;
- быстрое и необратимое ухудшение состояния топки (растрескивание чугунных плит или огнеупорного кирпича);
- аннулирование гарантии.

Чтобы избежать всех этих проблем есть только одно решение!

- предоставьте специалисту проверить тягу дымохода (при работающем камине);
- установите регулятор тяги на трубе, подсоединяющейся к камину.

Для получения более подробных сведений внимательно прочтите инструкцию, обратитесь в нашу службу обслуживания клиентов по тел. +33 388 95 12 00 или факсу +33 388 95 12 31.

ПРЕДОСТЕРЕЖЕНИЕ

- Отопительные приборы и маленькие дети: хотя дети инстинктивно держатся в стороне от пламени и теплового излучения, рекомендуется принять меры, препятствующие им приближаться к застекленной стороне камина.
- Перед тем, как приступить к электрическому подсоединению, следует отключить всю сеть электропитания.
- Необходимо тщательно соблюдать инструкции, данные в настоящем руководстве.
- Во избежание риска возникновения пожара данный прибор должен быть установлен квалифицированным специалистом согласно общепринятым правилам и настоящим инструкциям, а также действующим спецификациям DTU³ (Унифицированная Тех. Документация).
- Ответственность конструктора ограничивается поставкой прибора. Конструктор не несет ответственности в случае несоблюдения настоящих инструкций.
- Строго запрещается:
 - устанавливать в непосредственной близости от топки предметы, которые могут быть повреждены распространяющимся от нее жаром (мебель, обои, деревянные обшивки ...);
 - устанавливать регенератор тепла любого типа.
 - как бы то ни было модифицировать печь или устанавливать ее способом, не предусмотренным производителем.
- Несоблюдение приведенных выше правил влечет за собой полную ответственность лица, осуществляющего модификации и установку.
 - Производитель оставляет за собой право при необходимости изменять без предварительного уведомления оформление и размеры своих моделей, а также концепцию монтажа.
 - Установка топки в общественных местах осуществляется согласно санитарному регламенту департамента, который имеется в префектуре вашего района.
 - Схемы и тексты этого документа являются исключительной собственностью производителя и не могут воспроизводиться без его письменного на то разрешения.

(1) Данная инструкция аннулирует и заменяет инструкцию № 18876

(2) Рекомендуем изделия Ному: полный ассортимент принадлежностей и соединительных элементов. По заказу торговый представитель предоставит необходимую документацию

(3) NFP 51.201 (DTU 24.1) по дымоходам, NFP 51.203 (DTU 24.2.2) по каминам с закрытой топкой. См. также стандарт NFD 35.376, рассматривающий отопительные дровяные печи для частного пользования (обращаться: AFNOR (Французская Ассоциация Норм и Стандартов) – Tour Europe - Cedex 07 - 92080 Paris, La Défense).

1. ТЕХНИЧЕСКИЕ ХАРАКТЕРИСТИКИ

ТАБЛИЦА 1 : ТЕХНИЧЕСКИЕ ХАРАКТЕРИСТИКИ РАЗЛИЧНЫХ ТИПОВ ТОПОК

ТИП ТОПКИ	105	106
Наименование согласно NFD 35 376 ¹	C.G.B. sf. EM ²	C.G.B. sf. EM ²
Номинальная тепловая мощность ¹	11 кВт ¹	9 кВт ¹
Функционирование при закрытой дверце	да	да
Функционирование при поднятой дверце	нет	да
Топливо	дрова	
Длина поленьев	50 см	
Подменное топливо	Лигнит (бурый уголь)	
Запрещенные виды топлива	Все остальные, в том числе уголь + его производные	
Диаметр отверстия выхода дыма	200 мм	200 мм
Характеристики дымохода	Диаметр выходной трубы	
	Не менее 20 см x 20 см	
	Диаметр обсадной трубы или отдельной металлической трубы	180 мм
	Высота над топкой	
	4 м	
Низкое давление (10 Па = 1 мм водяного столба)	Норм. скорость горения	
	10 Па	
	Максим. допустимая	
	18 Па	
	Замедленная скорость горения	
	5 Па	
Вес нетто	100 кг	133 кг
Дополнительное оборудование	Распределитель воздуха DA 105 + опорные ножки КТЕ 152	Распределитель воздуха DA 105 + опорные ножки КТЕ 152

2. ГАБАРИТЫ

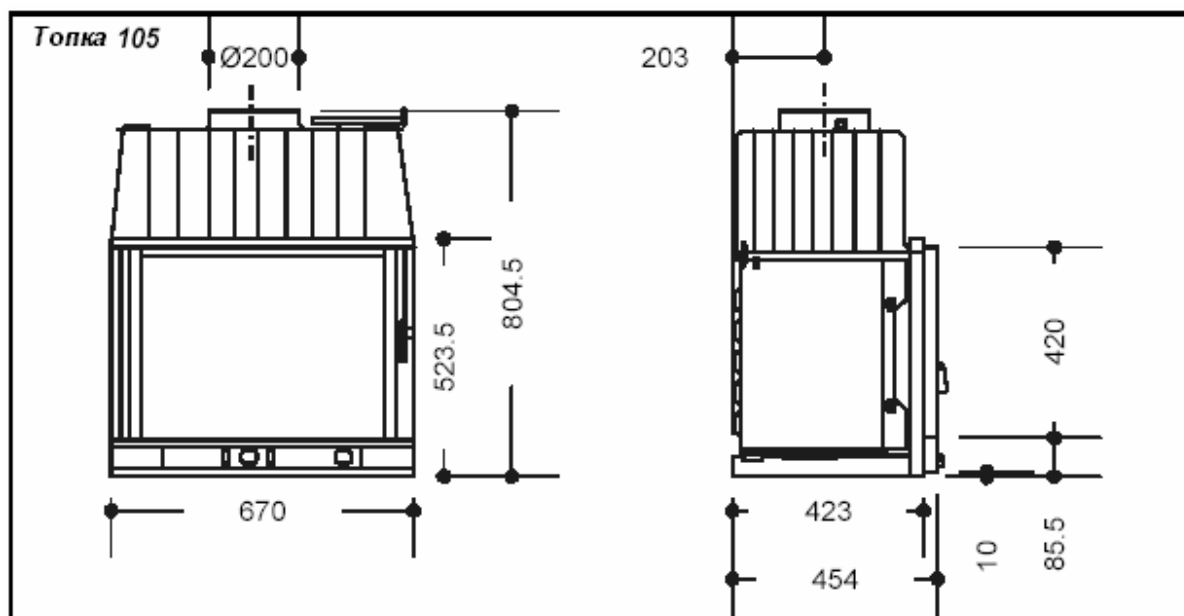

¹ Обозначения и, в частности, номинальная мощность даны для функционирования при закрытой дверце.

² C = постоянный; I = переменный; S = горение на поде; G = горение на решетке; B = дрова в качестве топлива; sf = камера горения полузакрытого типа; f = камера горения закрытого типа; 0 = камера горения открытого типа; Em = топки, состоящие в основном из камеры горения, вокруг которой на месте устраивается каменная кладка. D – предназначены для установки рядом со стеной. In – аппараты, встраиваемые в существующий камин.

³ Дополнительные принадлежности должны устанавливаться согласно инструкции, поставленной вместе с топкой.

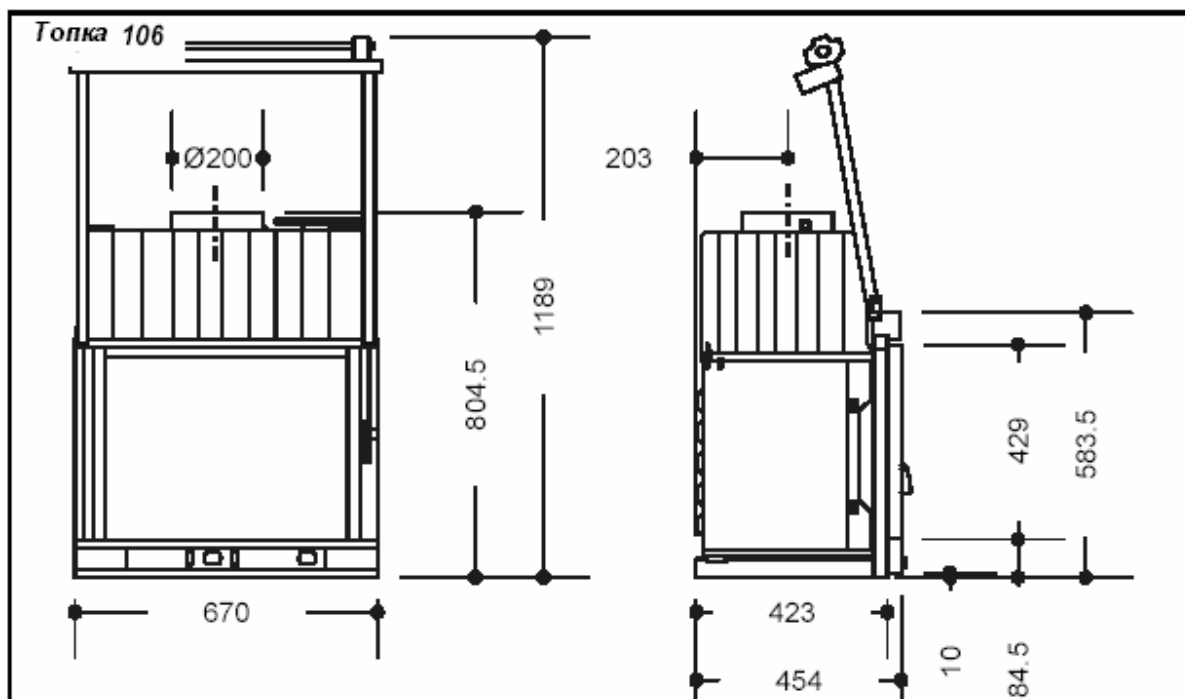

3. ПОДГОТОВКА МЕСТА ПОД УСТАНОВКУ

Прежде всего следует убрать все горючие материалы или разрушающиеся под воздействием температуры на стенках или внутри них (основание, стены, потолки) в месте размещения камина (Z1, Z2, Z3, Z4, Z5) в зависимости от выбранного способа установки (см. рисунки 2,3,4).

Рис. 2: угловая установка



Рис. 3: фронтальная установка



3.1. Основание

Следует убедиться в том, что имеющееся основание (Z3) способно выдержать общий вес топки, обшивки и вытяжного колпака. В противном случае основание следует укрепить.

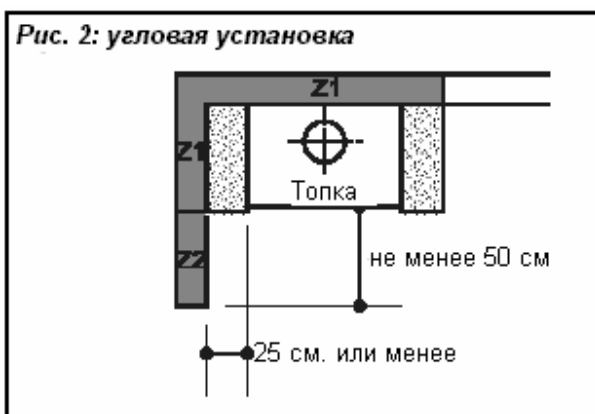
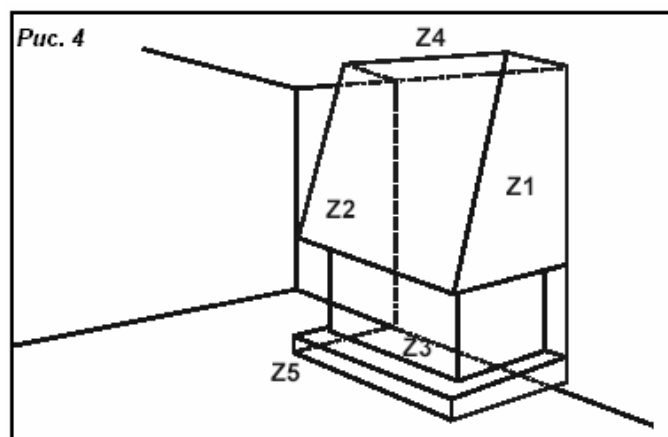
В зоне загрузки (Z5) рекомендуется установить покрытие, облегчающее уборку (например, кафельную плитку).

3.2. Стены

Если после удаления покрытия (обоев, филенки, настенный палас...) в месте установки камина голая стена соответствует одной из категорий, представленных в таблице 2, следует использовать рекомендуемые решения.

Окружающие стены:

В отношении всех стен, отстоящих на расстояниях, меньших рекомендуемых (Z1 и Z2), следует соблюдать меры предосторожности, представленные в таблице 2.

Напоминание: не размещайте горючие предметы на расстоянии менее 1 м от стекла!

3.3. Потолок

Место установки вытяжного колпака (Z4) заизолировать жесткой каменной ватой, предварительно удалив все горючие материалы.

3.4. Удаление продуктов горения

Этому пункту установки камина следует уделить особое внимание (нормы DTU 24.1 и DTU 24.2.2).

- Если дымоход уже существует, его следует:

- прочистить механическим способом (проволочной щеткой);
- предоставить провести проверку его физического состояния (устойчивость, водонепроницаемость, совместимость материалов, сечение...) специалисту.

В случае если дымоход не подходит (старый, растресканный, сильно загрязненный), необходимо:

- или укрепить его обсадными трубами соответствующей технической спецификации;
- или обшить;

- или установить подходящий дымоход (установка должна быть осуществлена согласно общепринятым нормам и требованиям свободной технической документации (DTU).

3.5. Прохождение через потолки и полы (рис. 5)

Дымоходы должны располагаться при минимальном отклонении 16 см между своей внутренней стенкой и ближайшим топливным элементом.

3.6. Воздухозаборники

В случае если жилое помещение имеет плотную изоляцию и /или оборудовано системой механической вентиляции (VMC или всасывающий вытяжной колпак), необходимо установить дополнительное устройство забора свежего наружного воздуха, ориентированное в зависимости от преобладающего направления ветров, что необходимо для обеспечения хорошей работы камина. Подвод воздуха не должен осуществляться в корпус обшивки. Следует предусмотреть возможность перекрытия подвода воздуха, если камин не работает; подвод должен иметь минимальное сечение

- 1 дм² для топок, работающих при закрытой дверце;

- 2 дм² для топок, работающих при поднятой дверце;

Воздухозаборник должен быть постоянно открыт во время функционирования топки.

Таблица 2: Подготовка стен

СУЩЕСТВУЮЩИЕ МАТЕРИАЛЫ	ЗОНА 1		ЗОНА 2
	РЕКОМЕНДУЕМОЕ РЕШЕНИЕ	РЕКОМЕНДУЕМЫЕ МАТЕРИАЛЫ	ОТДЕЛОЧНЫЕ МАТЕРИАЛЫ
Внешняя стена с встроенной воспламеняющейся изоляцией	- удаление существующей изоляции - устройство в качестве замены усиливающей негорючей стены - изоляция специальным изолирующим материалом	- кирпич, ячеистый бетон - каменная, керамическая вата + алюминиевая фольга ¹	Класса М0 (негорючие) или М1 (невоспламеняющиеся)
Внешняя стена без изоляции или огнеупорная перегородка толщиной ~ 15 см	- изоляция специальным изолирующим материалом	- каменная, керамическая вата + алюминиевая фольга ¹	Класса М0 или М1
Легкая перегородка - гипсовая, деревянная, полистироловая, полиуретановая, ячеистая	- Демонтаж и установка стенки толщиной 10 см, или - демонтаж не требуется; устанавливается стенка толщиной 10 см с воздушным зазором 2 см, или - демонтаж и установка новой твердой (бетон, кирпич) опорной стены + изоляционный материал	- кирпич, ячеистый бетон + каменная жесткая керамическая вата	Класса М0 или М1

¹ не менее 40 мм. Следует внимательно отнестись к фиксации изоляционных панелей, а также к герметичности стыков между панелями. Ни в коем случае изоляционный материал не должен соприкасаться с топкой.

Рис. 5.

1. Опорная стена (класс материалов М0 - негорючие)
2. Каменная обшивка (по заказу)
3. Деревянная балка (в соответствии с моделью обшивки)
4. Декоративный вытяжной колпак (по заказу)
5. Шторка (материал в зависимости от модели)
6. Отводная труба (минимальная площадь сечения 400 см²)
7. Соединительная манжета (не поставляется)
8. Соединительные трубы (не поставляются)
9. Отдельная камера
10. Выходная решетка горячего воздуха
11. Топка
12. Ручки управления
13. Вход воздуха для горения
14. Вход воздуха для конвекции
15. Подвод воздуха через обшивку
16. Отводы для горячего воздуха диаметром 150 (не поставляются)
17. Распределитель горячего воздуха (не поставляется)
18. Задний упор
19. Изоляция (если есть необходимость)
20. Декомпрессионные отверстия

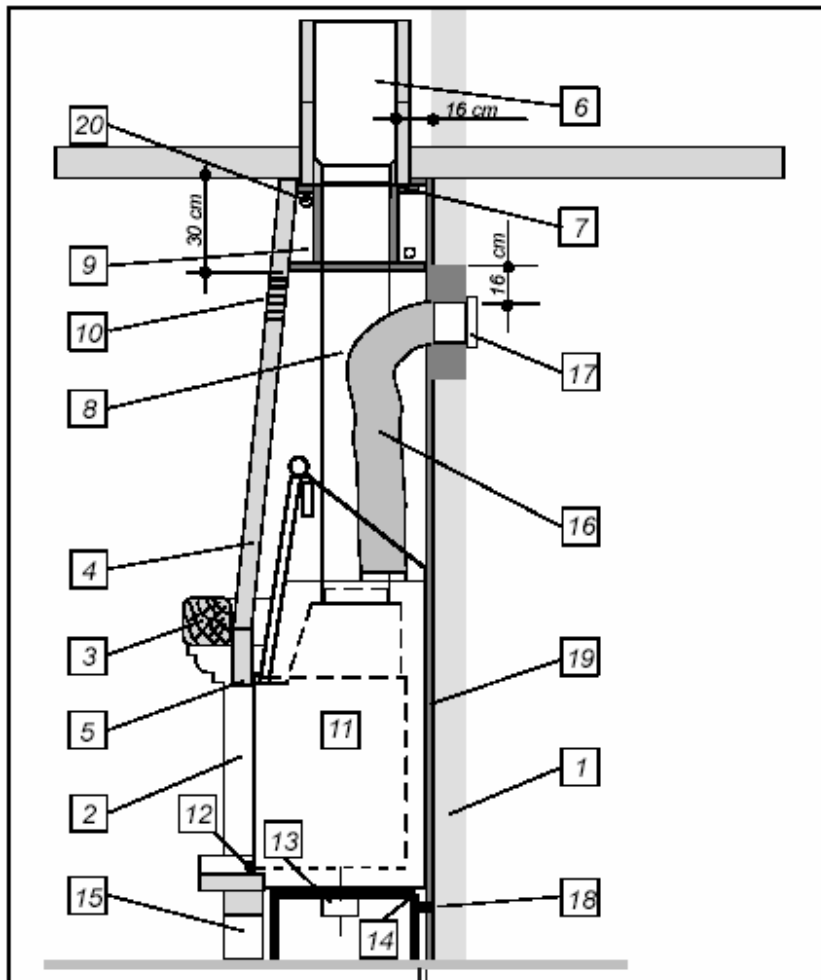

4. МОНТАЖ ТОПКИ

4.1. Необходимый инструмент

Ватерпас, гаечные ключи на 13, 10 и на 8.

4.2. Монтаж топки

4.2.1. Установка опорных ножек (доп. принадлежности; рис. 6)

Смонтируйте опорные ножки согласно рисунку 6.

4.2.2. Установка опорных ножек и защитного листа (доп. принадлежности)

1. Вытащить из топки решетку, дефлектор дыма, а также все подвижные части.
2. Положить топку на заднюю сторону.
3. Установить защитный напольный лист и опорные ножки под топкой и закрепить их при помощи кровельных винтов (рис. 6) Высоту опорных ножек можно уменьшить, но обязательно оставить под топкой свободное пространство не менее 600 см² для прохождения воздуха.

4.2.3. Монтаж распределителя воздуха (доп. принадлежность; рис. 7)

Распределитель воздуха представляет собой камеру. Прежде всего следует смонтировать заднюю сторону, затем 2 боковину и перед. Закончить монтаж верхней частью (вынуть винты (А), затем установить верх). Открыть не менее 2 отверстий сверху (выбрать те, которые наиболее подходят для подключения) и закрепить одно или два сопла, поставляемых вместе с топкой.

ВНИМАНИЕ!

- В случае присоединения, закрываемые решетки никогда не должны быть закрыты одновременно.
- Даже если присоединение не производится, не менее 2 отверстий распределителя горячего воздуха должны быть открыты, чтобы не допустить скапливания тепла.
- Если отводы проходят через холодный чердак, следует установить отводы с теплоизоляцией.
- Ограничить число колен до минимума.
- Следить за тем, чтобы выходы всегда располагались выше уровня сопла.
- Для хорошей эффективности общая длина распределительных отводов не должна превышать:
 - 6 метров при естественной конвекции;
 - 9 метров при принудительной конвекции.

Напоминание: отвод нагретого воздуха должен производиться на расстоянии не менее 30 см от потолка.

4.2.4. Монтаж дефлектора дыма (рис. 8)

Дефлектор дыма обеспечивает эффективный теплообмен и облегчает извлечение сажи после чистки дымохода. Топка поставляется с установленным дефлектором. Перед тем как закончить установку топки следует освоить операции монтажа и демонтажа дефлектора и убедиться в его правильной установке и устойчивости. Если топка оборудована поднимающимся стеклом, следует

отцентровать дефлектор между двумя задними винтами.

4.2.5. Подготовка топки с поднимаемым стеклом

1. Демонтируйте неподвижное шасси топки (рис. 9).
2. Уберите 2 винта над дверцей (рис. 9).
3. Демонтируйте мобильное шасси (рис. 10); открыв, как указано, 2 ручки, уберите проволоку, фиксирующую шасси, и снимите дверцу.
4. Смонтируйте неподвижное шасси (рис. 11).
5. Установите подвижное шасси на два рельса неподвижного шасси (рис. 12).

6. Закройте 2 подъемные ручки.
7. Наконечники цепочек оканчиваются стержнями с резьбой. Вставьте их в мобильное шасси (13). Закрутите гайки и контргайки без усилия (рис. 13). После настройки закрутите гайки до конца.
8. Открутите два блокировочных винта противовеса (рис. 14).
9. Проверьте функционирование системы уборки стекла, выравнивание во время перемещения, а также хорошее прилегание дверцы к раме.

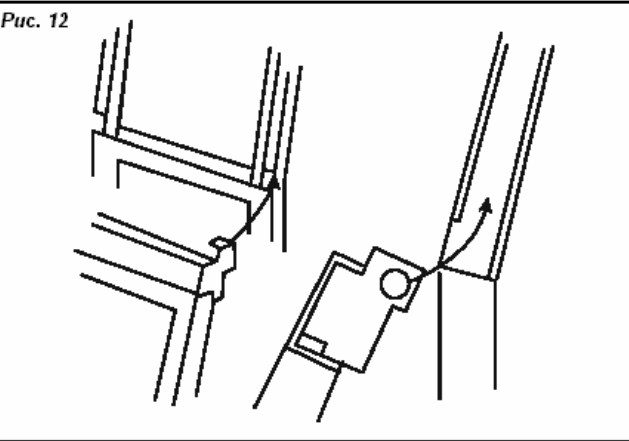
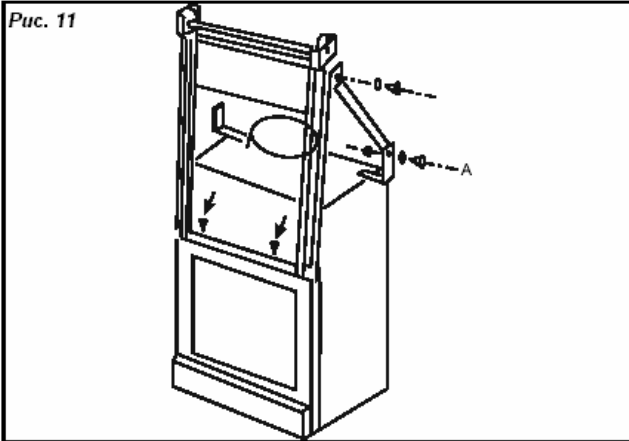
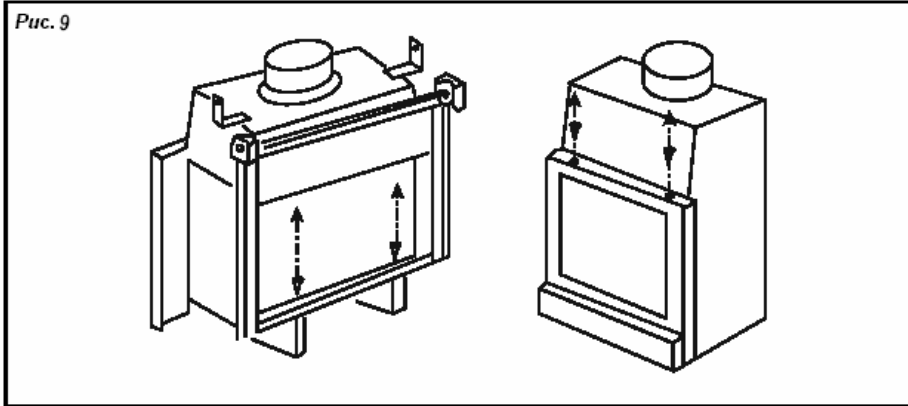
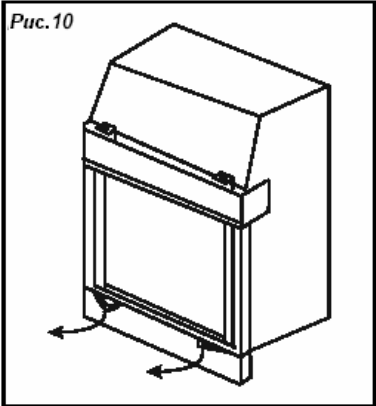
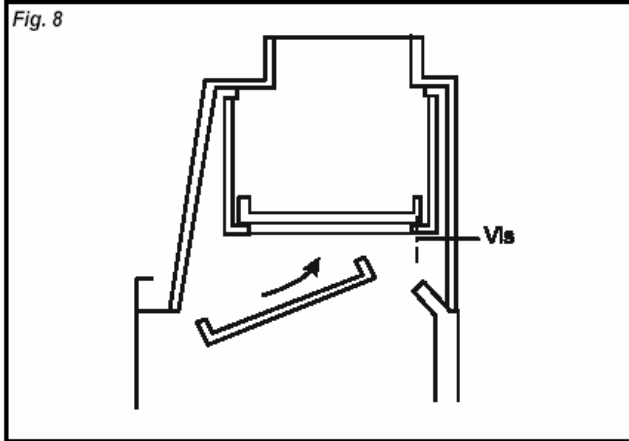
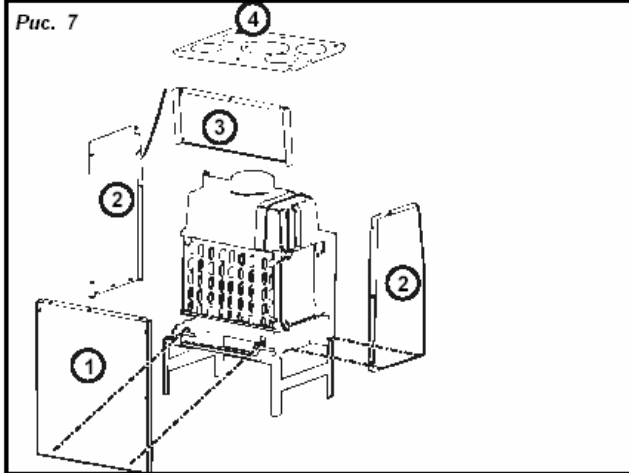
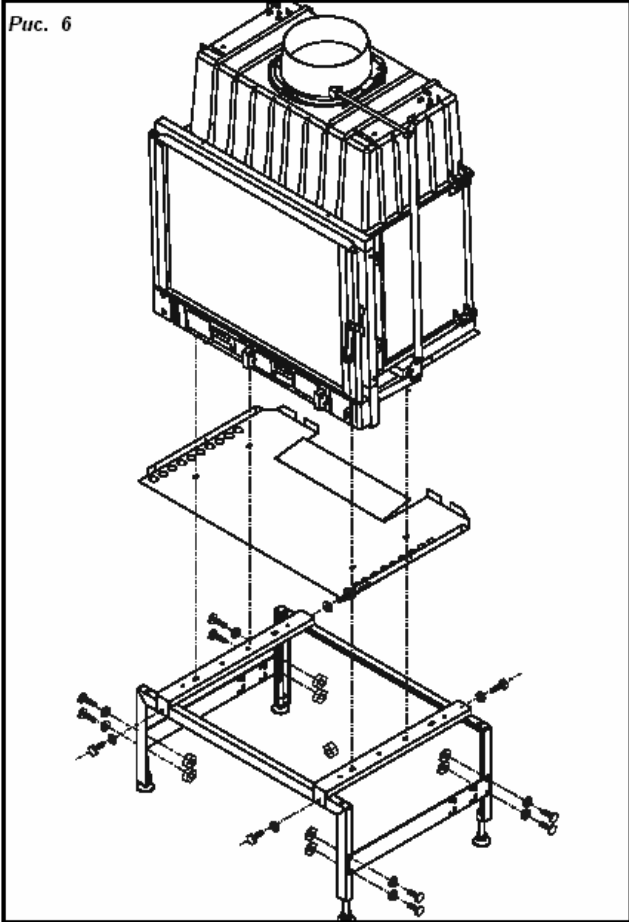

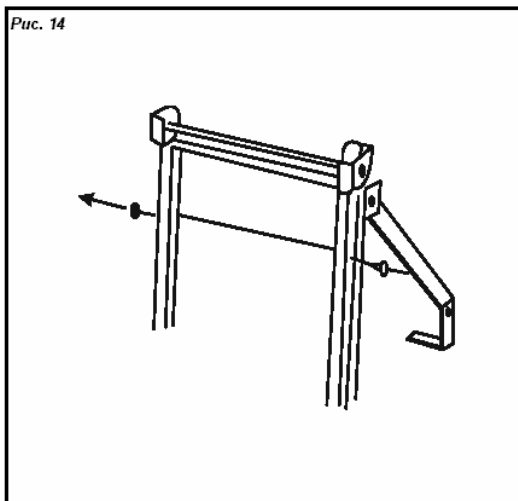
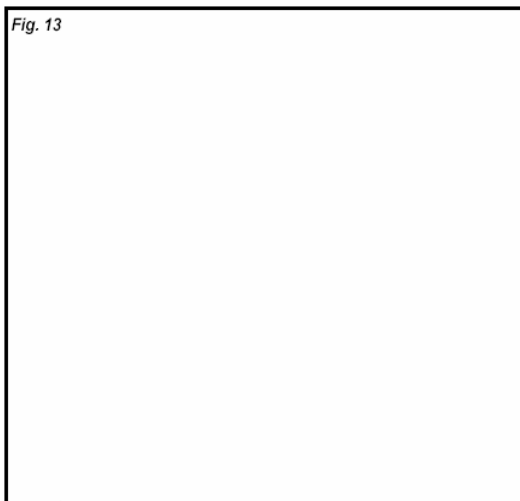

5. ПОДКЛЮЧЕНИЕ ТОПКИ

5.1. Подключение к дымоходу

Данный вопрос изложен в норме NFP 51.203. Отвод дыма осуществляется при помощи патрубков и дымохода. Данная установка должна обеспечить прочистку от сажи и ее уборку. Установка должна обеспечить возможность чистки сажи и ее и уборки.

- Подключение к подготовленному дымоходу

Подсоединение должно проводиться в комнате, в которой располагается топка, напрямую, без отрицательного наклона, и должно просматриваться на всем своем протяжении. Подсоединение проводится при помощи металлических труб:

- горячекатаный лист (черная жель) толщиной не менее 2 мм;
- эмалированная жель толщиной не менее 0,6 мм;
- нержавеющая сталь толщиной не менее 0,4 мм.

- жестких / гибких обсадных труб для различных видов топлива. (Данный вид обсадных труб устанавливается при наличии положительного технического заключения).

Запрещены к установке: алюминий, алюминированная сталь, гальванизированная сталь.

Данное подсоединение может быть сделано согласно приводимым ниже схемам (рис. 15, 16, 17).

Если пониженное давление в дымоходе превышает 20 Па (см. таблицу 1) необходимо установить регулятор тяги.

5.2. Распределение горячего воздуха

Конвекция будет происходить беспрепятственно при условии, что вытяжной колпак был изготовлен согласно данным инструкциям. Нагретый воздух можно направлять в соседние помещения или на следующий этаж, установив распределитель и сопла для нагретого воздуха. Данное дополнительное оборудование устанавливается согласно инструкциям, данным в гл. 4.

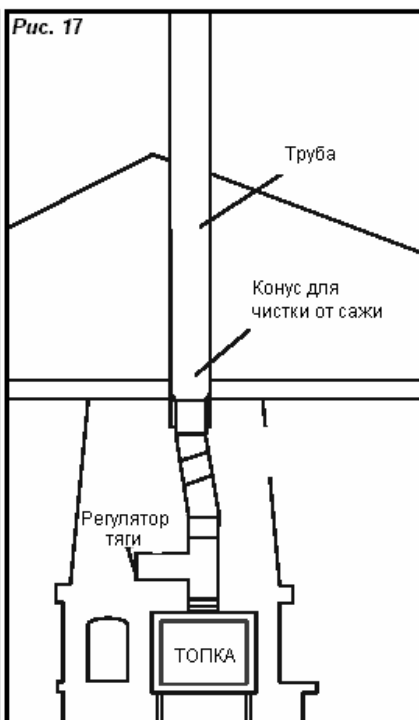
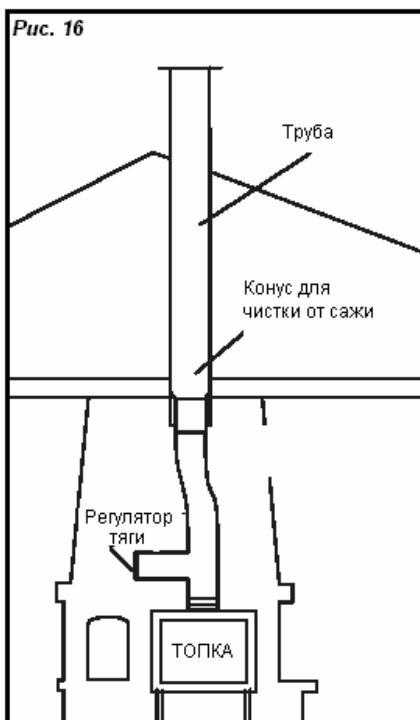

5. ОБШИВКА И ВЫТЯЖНОЙ КОЛПАК

Кроме эстетической функции обшивка и вытяжной колпак представляют собой накопитель тепла, через который осуществляется теплообмен.

Обшивки и колпаки, представленные в каталоге, приспособлены к нашим топкам. Таким образом, установка и уход за ними облегчаются.

С другой стороны, они могут изготавливаться индивидуально, вместе или раздельно. При этом следует соблюдать действующие нормы.

Перед тем, как приступить к обшивке топки и установке вытяжного колпака следует убедиться в нормальном функционировании всех органов управления:

- в хорошем закрывании дверцы и в ее выравнивании;
- в хорошем функционировании органов управления подачей воздуха на колосниковую решетку и на стекло (в зависимости от модели).
- в хорошем функционировании клапана сопла.

ВНИМАНИЕ! Для обеспечения свободного расширения топки ни одной из своих частей она не должна соприкасаться с обшивкой. Обязательно следует предусмотреть зазор не менее 2 мм, особенно между опорами обшивки и корпусом топки).

6.1. Обшивка топки (рис. 5)

Обшивка топки по собственному замыслу должна обязательно соответствовать следующим условиям:

- обшивка не должна опираться на топку (11) для обеспечения ее свободного расширения (предусмотреть зазор не менее 2 мм);
- поток воздуха должен иметь свободный доступ в нижнюю часть обшивки. В любом случае иметь свободную площадь сечения в нижней части не менее 600 см² (15).
- обшивка должна состоять из негорючего материала класса М0;
- ввиду исходящего от топки жара обшивка из Edelroc или натурального камня должна быть оборудована изоляционным комплектом или быть изолирована.
- если в обшивке сбоку устраивается место для складирования дров, оно должно быть изолировано со стороны топки.
- если место для складирования дров устраивается под топкой, оно ни в коем случае не должно перекрывать доступ конвекционному воздуху (не менее 600 см² свободного пространства), а поленья не должны соприкасаться с гальванизированным листом под топкой);

6.2. Деревянная балка (рис. 18)

Ни одна из частей деревянной балки (С) не должна подвергаться воздействию жара, исходящего от приемной камеры, трубы или восходящего воздуха (конвекция стекла).

Монтаж следует провести согласно инструкции, при помощи изолирующего материала (А) и нашего стандартного защитного комплекта (D), который можно приобрести у торгового представителя; кирпичного пояса (E); вытяжного колпака (B).

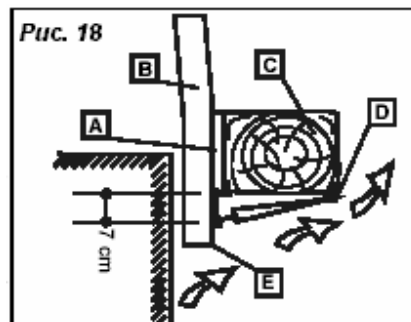

6.3. Вытяжной колпак (рис. 5)

Мы рекомендуем использовать негорючие материалы класса М0 (cf DTU) (4), а также устанавливать изоляцию.

Собственная концепция колпака должна:

- обеспечить свободный доступ внутрь или иметь смотровая дверца;
- быть независимой от топки, которая не должна служить опорой колпаку. Топка должна иметь возможность свободно расширяться;
- для топок, имеющих дверцу, открывающуюся вбок, кирпичный пояс или колпак должен заходить за лицевую часть топки на расстояние не менее 1 см, чтобы обеспечить достаточное прохождение воздуха.
- для топок с убираемой дверцей кирпичный пояс или колпак должен заходить за лицевую часть топки на расстояние не менее 3 см, чтобы обеспечить достаточное прохождение воздуха.

В любом случае колпак должен состоять из навесного свода, рассеивателей нагретого воздуха и смотровой дверцы:

6.3.1. Навесной свод (дефлектор – рис. 5),

Мы рекомендуем установку в вытяжном колпаке дефлектора на расстоянии не менее 30 см от потолка. Данный дефлектор направляет горячий воздух наружу, не позволяет ему собираться в верхней части колпака и защищает потолок помещения. Он должен быть изготовлен из негорючего материала и быть изолированным сверху. Образованная таким образом камера (9) между потолком и дефлектором должна:

- иметь эффективные вентиляционные отверстия, сообщаемые с наружным от колпака пространством;
- быть герметичной в отношении нижней части колпака, чтобы не допустить проникновения горячего воздуха вверх;
- иметь переднюю сторону, опирающуюся на стену, причем труба (8) и потолок должны быть изолированы.

6.3.2. Рассеиватели нагретого воздуха

Вытяжной колпак в верхней части, на уровне с навесным сводом, одно или несколько отверстий (10) для рассеивания горячего воздуха. Общая площадь этих отверстий должна составлять 600 см².

6.3.3. Смотровая дверца

Патрубки, соединяющие с дымоходом, должны просматриваться на всем протяжении, или непосредственно, или через смотровую дверцу, или через решетку, устанавливаемую на колпаке. Если это требуется для чистки от сажи, должны быть также доступны соединительные патрубки (8) (DTU 24.2.2). Должен быть обеспечен доступ к регулятору тяги (для контроля и содержания).

7. ЭКСПЛУАТАЦИЯ

ВНИМАНИЕ!

- Если ниша под топкой служит также для складирования дров, она никогда не должна быть герметично закрыта: фронтальное поперечное сечение не менее 600 см² должно быть постоянно свободно. В любом случае следует оставить зазор не менее 5 см между днищем топки и верхней частью дров.
- Во избежание риска ожога необходимо использовать “холодную” ручку при работе с органами управления.
- Ввиду теплового излучения, исходящего от стеклокерамики, следует удалить от нее все предметы, которые могут быть повреждены под воздействием тепла (мебель, обои, деревянные декоративные детали...) на расстояние не менее 1 метра.
- Использование угля и его производных, даже от случая к случаю, строго запрещено.
- Запрещено использовать бензин, солярку или спирт для разжигания огня.
- Во время функционирования дверца зольника должна оставаться закрытой. Любой излишний доступ воздуха может нарушить процесс горения, вызвать чрезмерный разогрев топки и ее деформацию.

7.1. Топливо

7.1.1. Дрова

Настоящая печь предназначена для сжигания сухих поленьев (2-3 года хранения под вентилируемым навесом). Предпочтительны лиственные породы с жесткими листьями, – граб, бук...). Следует избегать сжигания смолистых пород (ель, сосна). Абсолютно запрещены лиственные породы с мягкими листьями (липа, каштан, ива), а также утилизированная древесина (шпалы, отходы столярного производства...) и домашние отходы (растительные или пластиковые). Не бросайте в топку щепу, обломки ящиков или сухие ветви, что вызывает вспышки пламени и резкий разогрев.

7.1.2. Лигнит (бурый уголь)

При его нормальном использовании (днем) или при замедленном горении (ночью), с дровами или без, брикеты лигнита представляют собой экономичное топливо. Брикеты располагают на поверхности колосниковой решетки в один слой на достаточном слое углей.

7.1.3. Каменный уголь и его производные

Использование – даже от случая к случаю – каменного угля и его производных категорически запрещено.

7.2. Тяга

Пониженное давление (тяга), создаваемое дымоходом, к которому подсоединена топка, должно соответствовать характеристикам, представленным в таблице 1. Замер давления производится согласно указаниям, приводимым в книжке рекомендаций. При наличии системы КМВ (контролируемой механической вентиляции или всасывающего колпака) внешний воздухозаборник должен быть открыт во время функционирования топки. Наличие системы КМВ может повлиять на величину низкого давления и даже поменять ее на обратную.

7.3. Органы управления

7.3.1. Ручка дверцы (рис. 20)

Для открывания загрузочной дверцы следует пользоваться “холодной” ручкой.

7.3.2. Регулировка клапана сопла (рис. 19 и 13)

На данной топке установлен клапан сопла. Он позволяет уменьшить влияние тяги на камин. Ручка управления расположена справа от дверцы зольника. При выдвинутой ручке клапан открыт. При задвинутой - закрыт.

7.3.3. Регулировка подачи воздуха (рис. 19)

Устройство регулировки подачи воздуха находится на дверце зольника. Оно позволяет контролировать скорость горения. Для разжигания ручку следует перевести в положение S. Во время функционирования топки регулировка обязательно ограничивается между положениями 0 и 1. Изменения скорости горения при помощи ручек управления должны производиться до новой загрузки, во время фазы горения углей..

7.3.4. Дверца зольника

Дверца зольника должна быть постоянно закрыта во время функционирования топки. Любой излишний доступ воздуха

может нарушить процесс горения, вызвать чрезмерный разогрев топки и ее деформацию.

7.4. Первое разжигание

Первое разжигание и замер тяги должны проводиться квалифицированным специалистом. Обшивка может содержать, вопреки кажущейся сухости, довольно много воды. Снимите клейкие этикетки, блокировочные картонки и убедитесь, что в зольнике ничего нет. Нормально использовать камин можно по прошествии не менее двух недель. Разведите небольшой огонь, затем добавьте дров.

Постепенное наращивание температуры обеспечит медленное расширение материалов и их стабилизацию. Вначале будет происходить выделение дыма и запаха из краски, которое постепенно прекратится. Поэтому первое растапливание печи следует производить при открытых окнах. Таким образом прогревайте камин следует в течение нескольких дней, прежде чем приступить к его нормальному использованию. Во время первого растапливания следует замерить низкое давление на его соответствие характеристикам для различных режимов. При необходимости настройте регулятор тяги.

7.5. Функционирование при закрытой топке

7.5.1. Разжигание

Разложить на поде мятую бумагу. Сверху положить щепу и мелко колотые поленья. Органы управления установить в положение, указанное в таблице 3 (разжигание). Поджечь подготовленное топливо. Закрыть загрузочную дверцу. Подождать, пока не образуются горящие угли. После того, как огонь хорошо разгорится, добавить дрова. Органы управления перевести в положение “нормальный темп” (таблица 3). Дрова подкладывать следует умеренно и топку не перегружать.

ВНИМАНИЕ! Категорически запрещается использовать бензин, спирт или солярку.

7.5.2. Загрузка

По мере возможности добавлять дрова следует только тогда, когда образуются угли, а пламени не будет. Медленно откройте дверцу, чтобы избежать выталкивания дыма и падения углей. Добавьте дрова и закройте дверцу. После загрузки можно увеличить подачу воздуха на небольшое время, чтобы облегчить разгорание.

7.5.3. Потребление топлива

105-я модель

3 полена (всего 10 –11 кг на загрузку) обеспечат номинальную мощность в течение 3 часов.

106-я модель

3 полена (всего 9 –10 кг на загрузку) обеспечат номинальную мощность в течение 3 часов.

Для замедленной скорости горения положите на угли 3 толстых не колотых полена.

7.6. Функционирование при открытой топке

Функционирование при открытой топке позволяет насладиться открытым огнем, но, с другой стороны, кпд камина заметно падает в сравнении с функционированием при закрытой дверце.

Разжигание производится так же, как для закрытой топки. После того, как огонь разгорится, добавьте дров и переведите ручки управления в положение “открытая топка” (таблица 3). В данном режиме используйте только дрова. Следите за тем, чтобы воздух свободно циркулировал между поленьями (наличие в топке не менее 2 поленьев одновременно). При нормальной скорости горения его интенсивность может регулироваться только количеством топлива. Нормальное

функционирование очага зависит от достаточного количества топлива и циркуляции свежего воздуха.

Во всех случаях избегайте использовать ваш камин при замедленной скорости горения в течение длительных периодов времени, что вызовет загрязнение дымохода и самой топки.

Таблица 3

	Функционирование при закрытой топке			Открытая топка
	Разжигание	Нормальная скорость горения	Замедленная скорость горения	
Загрузочная дверца	закрыта	закрыта	закрыта	открыта
Дверца зольника	закрыта	закрыта	закрыта	закрыта
Клапан сопла	1	1	0	1
Регулировка воздуха	S	1	0	0-1

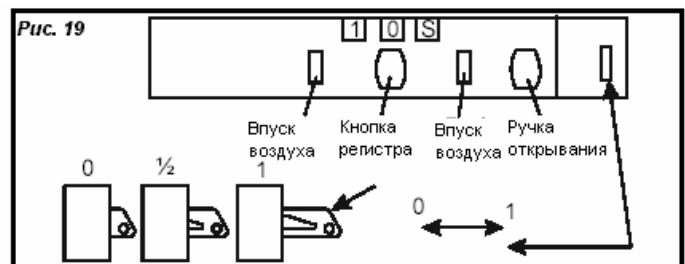
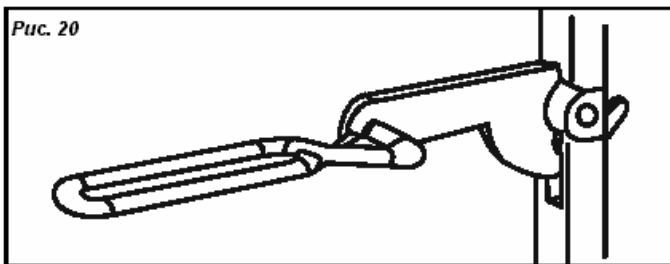

8. ТЕХНИЧЕСКОЕ СОДЕРЖАНИЕ

8.1. Удаление золы

- Перемешивайте угли при помощи кочерги. Удалять золу из зольника следует регулярно. Выбрасывать золу в мусорное ведро или контейнер можно только после ее полного остывания.
- Очищайте колосниковую решетку. Скапливание золы препятствует подводу воздуха и затрудняет горение.

8.2. Содержание элементов фасада

Для очистки рамы дверцы запрещено использовать абразивные продукты (даже с небольшим добавлением абразива). Чистить следует исключительно мягкой тряпкой или натуральной губкой, смоченной горячей мыльной водой. После промывки сразу протереть.

8.3. Чистка стекла

Стекло, после того как оно остыло, чистить тряпкой, смоченной в холодном растворе дровяной золы. Система продувки стекла позволяет сохранить его чистым. Однако небольшое почернение может возникнуть в некоторых зонах при нормальном функционировании. Чистка стекла не будет эффективной при замедленном темпе горения.

8.4. Обязательная чистка дымохода

Законодательством предусмотрены две чистки в год (из которых одна должна проводиться в течение отопительного сезона). Дымоход должен прочищать только трубочист. При каждой чистке дымохода дайте заполнить предпринимателю сертификат из книжки периодических чисток дымохода и сохраните его.

9. ПОСЛЕПРОДАЖНОЕ ОБСЛУЖИВАНИЕ

Ваш отопительный прибор включает в себя некоторые изнашивающиеся детали, состояние которых следует проверять во время ежегодного технического обслуживания. Ваш торговый представитель также поставляет запасные части. По всем вопросам и поставке запчастей следует указать ссылку и серийный номер

прибора, которые указаны на фирменной пластинке. Не откладывайте заказ запчастей. С началом сезона специалисты зачастую загружены работой и не имеют возможности достаточно быстро ответить на ваши запросы.



Акционерное общество "SUPRA" с правлением и наблюдательным советом; капитал – 1.529.172 Евро.

RCS Saverne B 675 880 710 - SIRET 675 880 710 00032
BP 22 - 67216 OBERNAI Cedex- FRANCE
Тел.: +33 388 95 12 00 Факс: +33 388 95 12 31