



КАТАЛОГ
ОТОПИТЕЛЬНОГО ОБОРУДОВАНИЯ



ОБЩЕЕ
НАЗНАЧЕНИЕ
2016

СОДЕРЖАНИЕ

НАСТЕННЫЕ ГАЗОВЫЕ КОТЛЫ

NOBBY SMART	4
SMART CONDENS	6

АТМОСФЕРНЫЕ ГАЗОВЫЕ НАПОЛЬНЫЕ КОТЛЫ

SIGMA	10
KOBOLD	12
KOBOLD PRO	14

ЧУГУННЫЕ ТРЕХХОДОВЫЕ КОТЛЫ

NORMA	18
ORION	20
DRACO	22
CETUS	24

ГОРЕЛКИ

Общее описание наддувных горелок.....	28
---------------------------------------	----

ГОРЕЛКИ ДЛЯ ДИЗЕЛЬНОГО ТОПЛИВА

СЕРИЯ G	
Одноступенчатые от 14 до 355 кВт.....	29
Двухступенчатые с перепадом давления от 23 до 355 кВт.....	30
Двухступенчатые от 95 до 415 кВт.....	31

ГОРЕЛКИ ДЛЯ ГАЗА

СЕРИЯ X	
Одноступенчатые от 11 до 349 кВт.....	32
Двухступенчатые и модулирующие от 18 до 349 кВт.....	34

ГОРЕЛКИ ДЛЯ ТЯЖЕЛОГО ТОПЛИВА

СЕРИЯ FN	
Одноступенчатые от 57 до 285 кВт.....	37

ДВУХТОПЛИВНЫЕ ГОРЕЛКИ

СЕРИЯ GMX	
Одноступенчатые от 22 до 232 кВт.....	39

ЧУГУННЫЕ ТВЕРДОТОПЛИВНЫЕ КОТЛЫ

ELEGANT	42
MAX	44

СТАЛЬНЫЕ ТРЕХХОДОВЫЕ ТВЕРДОТОПЛИВНЫЕ КОТЛЫ

VULKAN PR (PE)	48
VULKAN MAX PR (PE)	50
VULKAN SR	52
VULKAN MAX SR	52

РАДИАТОРЫ ОТОПЛЕНИЯ

СТАЛЬНЫЕ ПАНЕЛЬНЫЕ	56
Алюминиевые секционные RA-S, RA-L1	71
Биметаллические секционные RB-S, RB-L1	72

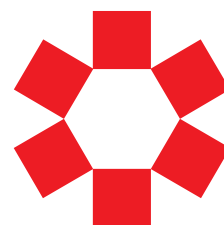

**KENTATSU
FURST**

ГАЗОВЫЕ
НАСТЕННЫЕ КОТЛЫ

**NOBBY SMART
SMART CONDENS**

NOBBY SMART

НАСТЕННЫЕ ГАЗОВЫЕ КОТЛЫ



ГАБАРИТНЫЕ РАЗМЕРЫ

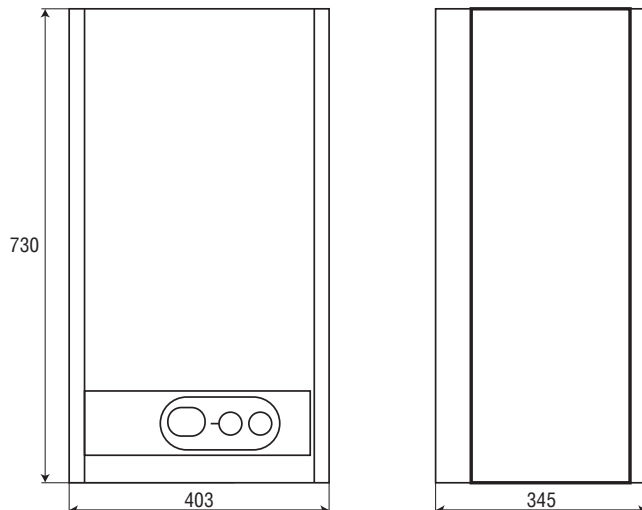

Двухконтурные котлы Nobby Smart предназначены для работы в системах отопления и горячего водоснабжения.

Панель управления Nobby Smart оснащена утопливаемыми ручками регулировки, что исключает случайное непреднамеренное изменение настроек. Жидкокристаллический дисплей с подсветкой отображает актуальную и предустановленную температуру в контурах отопления и ГВС.

При помощи встроенного вентилятора организовано эффективное удаление дыма через коаксиальный дымоход. Предусмотрена настройка ограничения максимальной мощности в режиме отопления, что позволяет экономично расходовать потребление газа при обогреве помещений меньшей площади.

- Двухконтурные котлы Nobby Smart представлены в модификациях с одним теплообменником (24-1CS) с двумя теплообменниками (18-2CS; 24-2CS; 28-2CS).
- Теплообменник ГВС выполнен из нержавеющей стали (в моделях 18-2CS; 24-2CS; 28-2CS), теплообменник отопительного контура из меди.
- Битермический теплообменник (24-1CS) из меди.
- Компактные размеры.
- Возможность работы в режиме погодозависимого регулирования.
- Панель управления адаптирована для подключения комнатного термостата.
- Автоматический розжиг и ионизационный контроль горения.
- Многоуровневая система безопасности с системой самодиагностики.
- Плата управления имеет защиту от перепадов напряжения до 300 В.
- Степень электрозащиты IPX 5D.
- Система защиты от замерзания.
- Система защиты от блокировки насоса.
- Максимальный уровень комфорта ★★★ (согласно EN 13203) горячего водоснабжения.
- Стабильная работа в режиме ГВС даже при низком давлении воды (до 0.5 бар).
- Встроенный автоматический байпас.
- Возможность эксплуатации на природном или сжиженном газе.

ТЕХНИЧЕСКИЕ ХАРАКТЕРИСТИКИ

Настенный газовый котел		Nobby Smart 24-1CS	Nobby Smart 18-2CS	Nobby Smart 24-2CS	Nobby Smart 28-2CS
Мощность					
Мощность нагрева, макс. / мин.	кВт	24.1 / 9.6	18/9.6	23.8 / 9.4	28.1 / 10.7
КПД (80 / 60 °С)	%	93.1	91	92.8	91.5
Параметры системы дымоудаления					
Тип камеры сгорания		Закрытая	Закрытая	Закрытая	Закрытая
Температура дымовых газов (G20)	°С	108	100	108.2	129.1
Макс. длина дымовой трубы (60 / 100 мм)	м	4	5	5	5
Диаметр трубы	мм	100 / 60	100 / 60	100 / 60	100 / 60
Контур отопления					
Интервал настройки температуры теплоносителя	°С	35-85	35-85	35-85	35-85
Максимальное давление в системе отопления	бар	3	3	3	3
Объем расширительного бака	л	7	7	7	7
Горячее водоснабжение (ГВС)					
Интервал настройки температуры ГВС	°С	35-55	35-55	35-55	35-55
Производительность по горячей воде DT=25 °С	л/мин	11	10.2	10.2	12.3
Давление в водопроводе макс. / мин.	бар	10 / 0.5	10 / 0.5	10 / 0.5	10 / 0.5
Электрические данные					
Напряжение и частота электросети	В / Гц	230 / 50	230 / 50	230 / 50	230 / 50
Потребляемая мощность	Вт	110	110	110	115
Контур газа и показатели расхода					
Природный газ (G20), давление на входе	мбар	20	20	20	20
Сжиженный газ (G30 / G31), давление на входе	мбар	30	30	30	30
Потребление природного газа (G20), (макс. / мин.)	м³/ч	2.54 / 1.1	2.1 / 1.03	2.52 / 1.03	2.88 / 1.2
Потребление сжиженного газа (G30/G31), (макс. / мин.)	кг/ч	1.87 / 0.81	1.5 / 0.8	1.87 / 0.80	2.1 / 0.9
Размеры					
Вес нетто	кг	32	31	31	31
Вес с упаковкой	кг	35	34	34	34
Размеры котла (ШхВхГ)	мм	403x733x345	730x403x345	403x730x345	403x730x345

SMART CONDENS

НАСТЕННЫЕ КОНДЕНСАЦИОННЫЕ КОТЛЫ



ГАБАРИТНЫЕ РАЗМЕРЫ

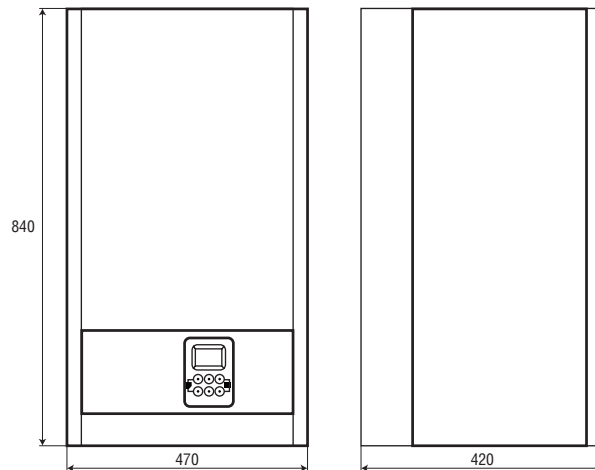

Конденсационные котлы Smart Condens предназначены для работы в системах отопления и горячего водоснабжения. Благодаря режиму конденсации котел идеально подходит для низкотемпературной системы отопления, такой как теплый пол.

Жидкокристаллический дисплей с подсветкой отображает актуальную и предустановленную температуры в контурах отопления и ГВС, а также режимы работы и коды неисправностей.

При помощи встроенного вентилятора в котле организовано эффективное удаление дыма через коаксиальный дымоход. Котел оснащен насосом и вентилятором с плавным изменением мощности, что позволяет снизить электропотребление и обеспечить бесшумную работу.

- Двухконтурные конденсационные котлы Smart Condens представлены в модификациях 25, 30 и 40 кВт.
- Компактные размеры.
- Теплообменник ГВС из нержавеющей стали.
- Возможность работы в режиме погодозависимого регулирования.
- Панель управления адаптирована для подключения комнатного термостата.
- Интерфейс котла совместим с автоматикой сторонних производителей по протоколу Open Therm.
- Автоматический розжиг и ионизационный контроль горения.
- Многоуровневая система безопасности с системой самодиагностики.
- Плата управления имеет защиту от понижения напряжения до 186 В.
- Степень электрозащиты X4D.
- Система защиты от замерзания.
- Система защиты от блокировки насоса.
- Максимальный уровень комфорта горячего водоснабжения ★★★ (согласно EN 13203).
- Коэффициент полезного действия 108%.
- Стабильная работа в режиме ГВС даже при низком давлении воды (до 0.5 бар).
- Встроенный автоматический байпас.
- Возможность эксплуатации на природном или сжиженном газе.

ТЕХНИЧЕСКИЕ ХАРАКТЕРИСТИКИ

Настенный газовый котел		Smart Condens 25-CS	Smart Condens 30-CS	Smart Condens 40-CS
Мощность				
Мощность нагрева, макс. / мин.	кВт	24.2 / 5.2	29.3 / 6.6	40 / 9.6
КПД (50/30 °С)	%	108	108	106
Параметры системы дымоудаления				
Тип камеры сгорания		Закрытая	Закрытая	Закрытая
Температура дымовых газов (G20)	°С	108	108.2	129.1
Макс. длина дымовой трубы (60 / 100 мм)	м	6	6	6
Макс. длина дымовой трубы (80 / 80 мм)	м	60	60	40
Контур отопления				
Интервал настройки температуры теплоносителя	°С	20-85	20-85	20-85
Максимальное давление в системе отопления	бар	3	3	3
Объем расширительного бака	литр	7	8	12
Горячее водоснабжение (ГВС)				
Интервал настройки температуры ГВС	°С	40-65	40-65	40-65
Производительность по горячей воде ΔT=30 °С	л/мин	10	12	17.1
Давление в водопроводе макс. / мин.	бар	10 / 0.5	10 / 0.5	10 / 0.5
Электрические данные				
Напряжение и частота электросети	В / Гц	230 / 50	230 / 50	230 / 50
Потребляемая мощность	Вт	110	110	115
Контур газа и показатели расхода				
Природный газ (G20), давление на входе	мбар	20	20	20
Сжиженный газ (G30/G31), давление на входе	мбар	30 / 37	30 / 37	30 / 37
Потребление природного газа (G20), (макс. / мин.)	м3/ч	2.37 / 0.52	2.85 / 0.64	4.1 / 1.01
Потребление сжиженного газа (G31), (макс. / мин.)	кг/ч	1.74 / 0.38	2.09 / 0.47	2.64 / 0.68
Размеры				
Вес нетто	кг	34	38	44
Вес с упаковкой	кг	38	42	48
Размеры котла (ШxВxГ)	мм	470x840x420	470x840x490	470x840x520

ДЫМОХОДЫ ДЛЯ НАСТЕННЫХ ГАЗОВЫХ КОТЛОВ С ЗАКРЫТОЙ КАМЕРОЙ СГОРАНИЯ, МОЩНОСТЬЮ ДО 32 КВТ

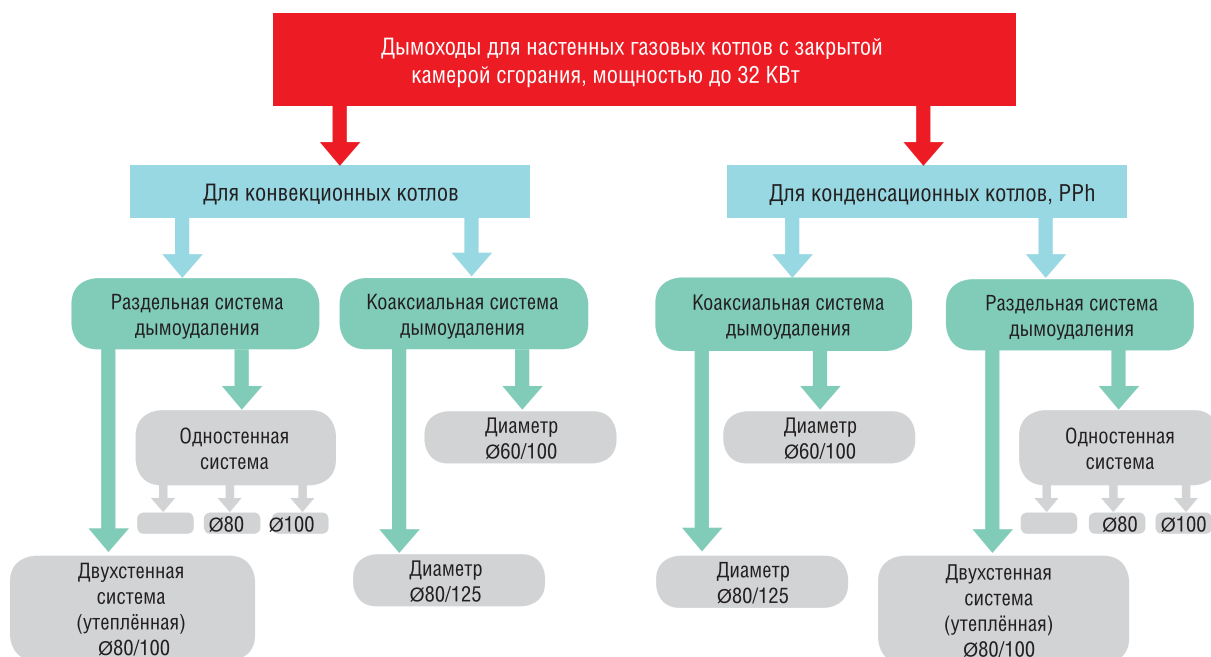

РАЗДЕЛЬНОЕ ДЫМОУДАЛЕНИЕ Ø80

Изделие	Артикул
Удлинения Ø80, папа/мама	
Длина 0,25 м	080-025-01
Длина 0,50 м	080-080-01
Длина 1,00 м	080-100-01
Длина 2,00 м	080-200-01

Изделие	Артикул
Колено Ø80	
Угол 90°, папа/мама	080-090-01
Угол 90°, мама/мама	080-090-11
Угол 45°, папа/мама	080-045-01
Угол 45°, мама/мама	080-045-11



КОАКСИАЛЬНОЕ ДЫМОУДАЛЕНИЕ Ø60/100

Изделие	Артикул
Удлинения Ø60/100, папа/мама	
Длина 2,00 м	610-200-01
Длина 1,00 м	610-100-01
Длина 0,50 м	610-050-01
Длина 0,25 м	610-025-01

Изделие	Артикул
Колена промежуточные Ø60/100	
Колено 90°, папа/мама	610-090-01
Колено 45°, папа/мама	080-045-11

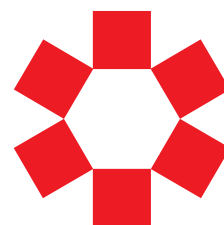

**KENTATSU
FURST**

АТМОСФЕРНЫЕ ГАЗОВЫЕ
НАПОЛЬНЫЕ КОТЛЫ

SIGMA
KOBOLD
KOBOLD PRO

SIGMA

НАПОЛЬНЫЕ ЭНЕРГОНЕЗАВИСИМЫЕ ГАЗОВЫЕ КОТЛЫ
С АТМОСФЕРНОЙ ГОРЕЛКОЙ И СТАЛЬНЫМ ТЕПЛООБМЕННИКОМ



Материалы

Теплообменник котла и турбулизаторы – сталь.

Обшивка котла – окрашенная сталь.

Горелки – нержавеющая сталь.

ГАБАРИТНЫЕ РАЗМЕРЫ

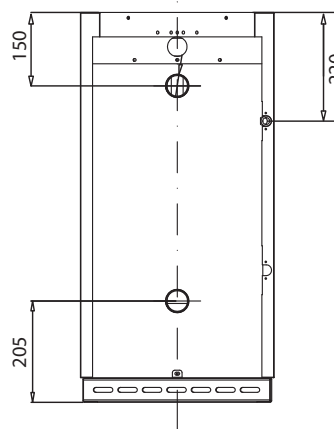
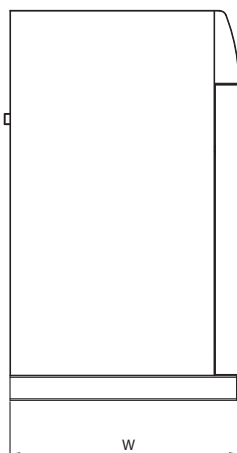
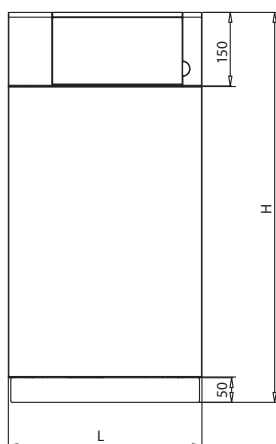

- Элегантный дизайн.
- Предназначены для отопления жилых помещений в системах отопления с естественной или принудительной циркуляцией.
- Энергонезависимые. Не требуют подключения к электрической сети.
- Розжиг горелки производится пьезоэлементом.
- Температура теплоносителя регулируется термостатом, встроенным в газовый клапан Eurosit.
- Для удобства настройки ручка термостата расположена в панели управления под декоративной крышкой.
- Котлы имеют встроенную инжекционную газовую горелку, адаптированную под природный газ, но с возможностью перенастройки на сжиженный газ.
- Высокий КПД.
- Котлы оснащены многоуровневой системой безопасности: контроль наличия пламени, контроль системы дымоудаления, ограничение максимально допустимой температуры теплоносителя.
- Котлы адаптированы для работы при пониженном давлении газа – до 7 мбар.

ТЕХНИЧЕСКИЕ ХАРАКТЕРИСТИКИ

МОДЕЛЬ КОТЛА			SIGMA-10HA	SIGMA-12HA	SIGMA-16HA	SIGMA-20HA
Номинальная тепловая мощность		кВт	10	12	16	20
КПД		%	93			
Температура теплоносителя (макс.)		°С	90			
Давление теплоносителя (макс.)		бар	2			
Давление испытания		бар	4			
Подключение контура отопления		"	1 ½			
Подключение газа		"	½			
Давление газа на входе номинальное	Природный газ	мбар	13			
	Сжиженный газ	мбар	30			
Давление газа на входе мин. / макс.	Природный газ	мбар	6.5 / 18			
	Сжиженный газ	мбар	20 / 36			
Расход топлива	Природный газ	м³/ч	1.0	1.2	1.6	2.0
Диаметр дымохода		мм	130			
Разряжение в дымоходе мин. / макс.		Па	3 / 30			
Тип розжига			пьезорозжиг			
Тип горелки			инжекционный			
Размеры котла	Глубина (W)	мм	418	418	469	469
	Ширина (L)	мм	346	346	396	396
	Высота (H)	мм	748	748	797	847
Вес котла		кг	36	36	47.8	51.6

Цифра в обозначении котлов означает округленную до целых значений номинальную тепловую мощность котлов. HA – котлы одноконтурные.

КОВОЛД

НАПОЛЬНЫЕ ГАЗОВЫЕ КОТЛЫ С АТМОСФЕРНОЙ ГОРЕЛКОЙ И ЧУГУННЫМ ТЕПЛООБМЕННИКОМ



ГАБАРИТНЫЕ РАЗМЕРЫ

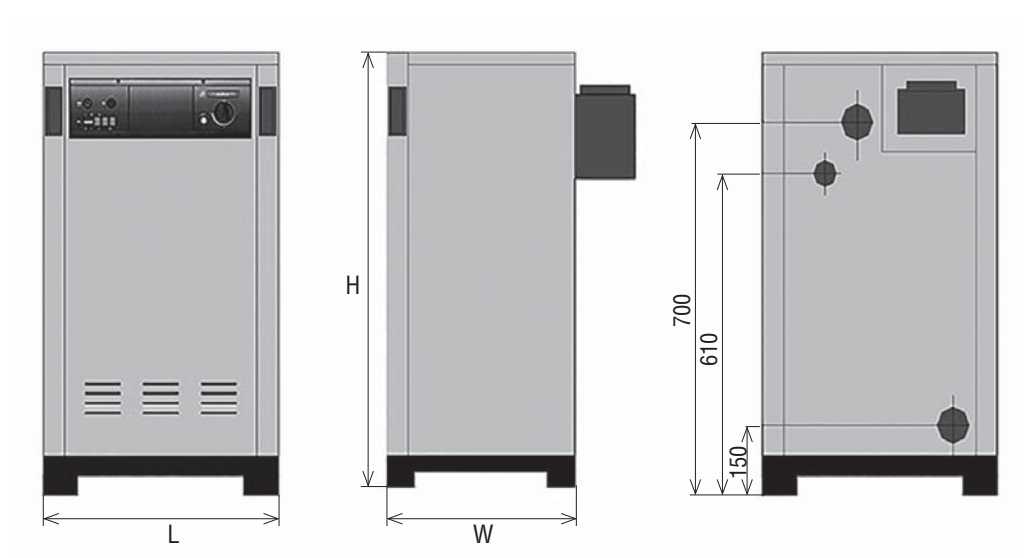

- Диапазон мощности котлов – 20–60 кВт.
- Элегантный дизайн.
- Технология Amin Gas, применяемая при производстве котлового блока, значительно снижает гидравлическое сопротивление и положительно влияет на равномерность нагрева и долговечность оборудования.
- Интерфейс котлов позволяет произвести настройку даже неподготовленному человеку.
- Панель управления адаптирована под установку погодозависимой автоматики различных производителей (Honeywell, Kromschroeder, Siemens).
- Несколько котлов можно объединить в каскад с использованием дополнительного контроллера.
- Автоматика управления работой котлов европейского производителя Honeywell.
- Процесс розжига и горения полностью автоматизирован.
- Многоуровневая система безопасности гарантирует стабильную и безопасную работу.
- Благодаря электроду ионизации пламени обеспечивается 100% контроль горения.
- Котлы адаптированы для работы на пониженном входном давлении газа.
- Котлы могут эксплуатироваться на природном или сжиженном газе.

ТЕХНИЧЕСКИЕ ХАРАКТЕРИСТИКИ

МОДЕЛЬ КОТЛА		КОВОЛD-03	КОВОЛD-04	КОВОЛD-05	КОВОЛD-06	КОВОЛD-07
Количество секций	шт.	3	4	5	6	7
Номинальная тепловая мощность	кВт	19.8	30.2	39.5	48.8	58.1
КПД	%	93				
Температура теплоносителя (макс.)	°С	90				
Давление теплоносителя (макс.)	бар	3				
Давление испытания	бар	6				
Подключение контура отопления	"	1				
Объем воды в котле	л	8	10.7	13.4	16.1	18.7
Подключение газа	"	½				
Давление газа на входе	Природный газ	мбар				
	Сжиженный газ	мбар				
Расход топлива	Природный газ	2.2	3.3	4.4	5.4	6.5
	Сжиженный газ	1.6	2.5	3.3	4.1	4.8
Максимальное давление газа на входе	мбар	60				
Диаметр дымохода	мм	130		150		
Напряжение	В / Гц	220 / 50				
Тип газового клапана		Honeywell VK 4105 C 1009				
Тип розжига		Электронный				
Размеры котла	Глубина (W)	400	475	550	625	700
	Ширина (L)	мм				
	Высота (H)	мм				
Вес котла	кг	88	104	120	136	152

Расход топлива и КПД зависят от теплофизических характеристик топлива и прочих условий и могут отличаться от значений, приведенных в таблицах.

КОВОЛД PRO

НАПОЛЬНЫЕ ГАЗОВЫЕ КОТЛЫ С АТМОСФЕРНОЙ ГОРЕЛКОЙ И ЧУГУННЫМ ТЕПЛООБМЕННИКОМ



ГАБАРИТНЫЕ РАЗМЕРЫ

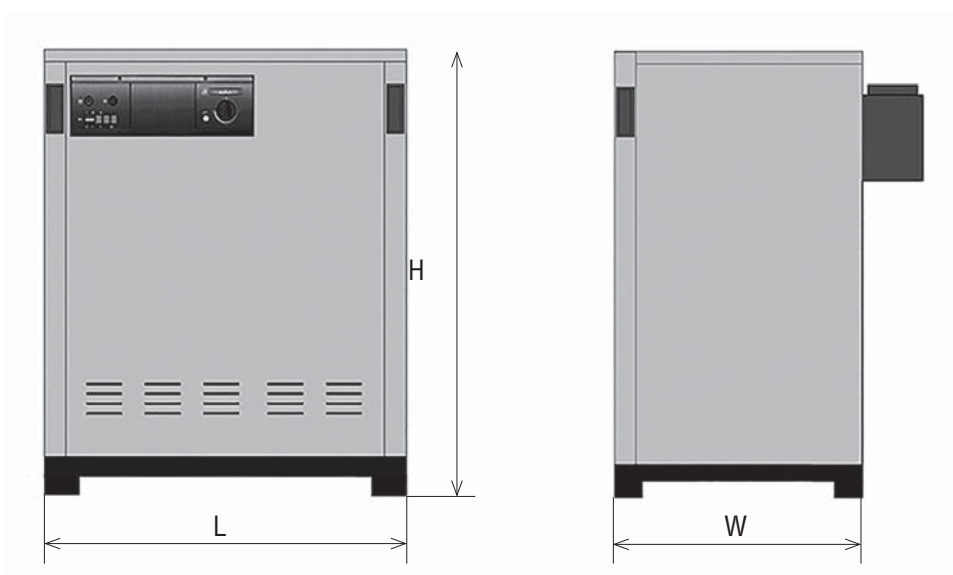

- Диапазон мощности котлов – 78–251 кВт.
- Элегантный дизайн.
- Технология Amip Gas, применяемая при производстве котлового блока, значительно снижает гидравлическое сопротивление и положительно влияет на равномерность нагрева и долговечность оборудования.
- На обратной линии возврата теплоносителя установлены разделители потока для снижения перепадов температуры
- Интерфейс котлов позволяет произвести настройки даже неподготовленному человеку.
- Панель управления адаптирована под установку погодозависимой автоматики различных производителей (Honeywell, Kromschroeder, Siemens).
- Несколько котлов можно объединить в каскад с использованием дополнительного контроллера.
- Автоматика управления работой котлов европейских производителей Honeywell и Dungs.
- Процесс розжига и горения полностью автоматизирован.
- Многоуровневая система безопасности гарантирует стабильную и безопасную работу.
- Благодаря электроду ионизации пламени обеспечивается 100% контроль горения.
- Котлы адаптированы для работы на пониженном входном давлении газа.
- Котлы могут эксплуатироваться на природном или сжиженном газе.

ТЕХНИЧЕСКИЕ ХАРАКТЕРИСТИКИ

МОДЕЛЬ КОТЛА KOVOLD PRO		05	06	07	08	09	10	11	12	13	14	15	16	
Количество секций	шт.	5	6	7	8	9	10	11	12	13	14	15	16	
Номинальная тепловая мощность	кВт	78	94	110	126	142	157	173	188	204	220	236	251	
КПД	%	93												
Температура теплоносителя (макс.)	°С	90												
Давление теплоносителя (макс.)	бар	6												
Давление испытания	бар	10												
Подключение контура отопления	"	2 ½												
Объем воды в котле	л	38.84	45.04	51.24	57.44	63.64	69.84	76.04	82.24	88.44	99.64	100.84	107.04	
Подключение газа	"	¾					1			1 ¼				
Давление газа на входе	Природный газ	мбар 20												
	Сжиженный газ	мбар 37												
Расход топлива	Природный газ	м³/ч	9.1	10.9	12.7	14.5	16.4	18.2	20	21.8	23.6	25.5	27.3	29.1
	Сжиженный газ	кг/ч	6.8	8.2	9.5	10.9	12.3	13.6	15	16.4	17.7	19.1	20.5	21.8
Максимальное давление газа на входе	мбар	60												
Диаметр дымохода	мм	200				250				300				
Напряжение	В / Гц	220 / 50												
Тип газового клапана		VR 4605 CB 1041 - 3/4"			VR420PF			VR425PF		VR432PF			VR434PF	
Тип розжига		Электронный												
Размеры котла	Глубина (W)	мм	750											
	Ширина (L)	мм	650	750	850	950	1050	1150	1250	1350	1450	1550	1650	1750
	Высота (H)	мм	1000											
Вес котла	кг	314	362	410	458	506	554	602	650	698	746	794	842	

Расход топлива и КПД зависят от теплофизических характеристик топлива и прочих условий и могут отличаться от значений, приведенных в таблицах.



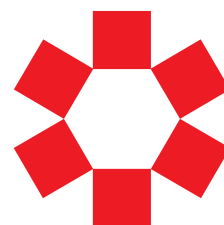

**KENTATSU
FURST**

ЧУГУННЫЕ ТРЕХХОДОВЫЕ КОТЛЫ
ПОД НАДДУВНУЮ ГОРЕЛКУ

NORMA
ORION
DRACO
CETUS

NORMA

ЧУГУННЫЕ ТРЕХХОДОВЫЕ КОТЛЫ



Чугунные трехходовые водогрейные котлы Norma могут быть укомплектованы наддувными горелками. Работают на газе, дизельном топливе или мазуте. Три хода дымовых газов обеспечивают высокую эффективность котлов. Поверхность теплообмена увеличена за счет дополнительных ребер в камере сгорания и в каналах отходящих дымовых газов, благодаря чему достигается высокий КПД. Корпус котлов собран из секций, отлитых из специального чугуна, устойчивого к коррозии и термическим напряжениям. Теплообменники котлов изолированы минеральной ватой толщиной 80 мм и экранированы алюминиевой фольгой для максимального снижения тепловпотерь.

- Серия Norma включает 6 моделей котлов от 3 до 8 секций мощностью 29.1–78.5 кВт соответственно.
- Котлы поставляются в сборе (одно грузовое место).
- Оснащены встроенным пультом управления, который позволяет управлять одноступенчатой горелкой и циркуляционным насосом контура отопления.

ГАБАРИТНЫЕ РАЗМЕРЫ

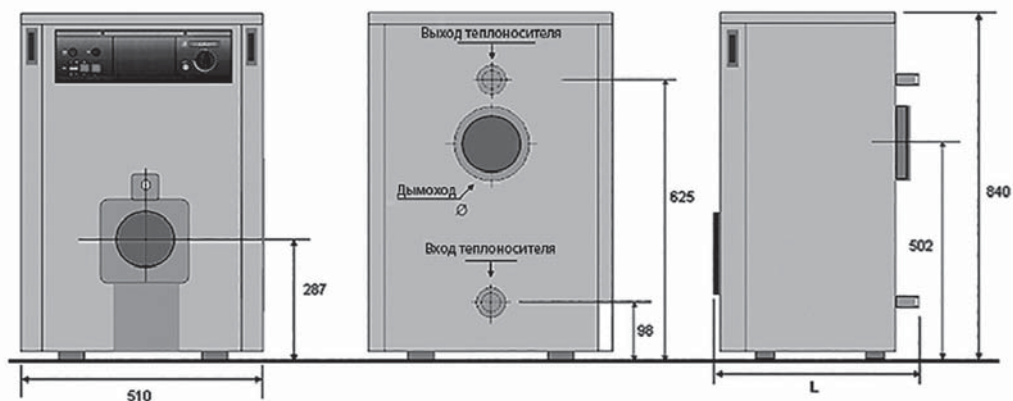

ТЕХНИЧЕСКИЕ ХАРАКТЕРИСТИКИ

МОДЕЛЬ КОТЛА		NORMA	03	04	05	06	07	08	
Количество секций	шт.		3	4	5	6	7	8	
Номинальная тепловая мощность	кВт		29.1	39	48.8	58.7	68.6	78.5	
Входная номинальная тепловая мощность	кВт		32	42	54	64	75	85	
Температура теплоносителя (макс.)	°С		90						
Диапазон регулировки температуры	°С		30-90						
Давление теплоносителя (макс.)	бар		4						
Объем воды в котле	л		13.7	17.4	21	24.7	28.3	31.9	
Подключение контура отопления	"		1 1/4						
Диаметр дымохода	мм		130			150			
Противодавление дымовым газам (макс.)	мбар		0.46	0.59	0.89	1.25	1.37	1.56	
Размеры камеры сгорания	Диаметр	мм	290						
	Глубина	мм	280	380	480	580	680	780	
Объем дымовых газов в котле	л		24.2	33.4	42.6	51.8	61	70.2	
Объем камеры сгорания	л		16.9	23.4	29.8	36.3	42.7	49.1	
Температура срабатывания термостата безопасности	°С		100						
Температура дымовых газов	Полная нагрузка	°С	181-187	175-185	170-182	169-181	167-180	163-176	
	Частичная нагрузка	°С	160-163	157-160	155-157	152-155	146-150	143-147	
Массовый расход дымовых газов	Полная нагрузка	кг/ч	49	65	82	98	115	131	
	Частичная нагрузка	кг/ч	29	39	49	59	68	78	
Диаметр жаровой трубы горелки	мм		105				135		
Размеры котла	ШxВ	мм	510 x 840						
	Глубина (L)	мм	540	640	740	840	940	1040	
Вес котла	кг		122	150	177	208	235	262	

ORION

ЧУГУННЫЕ ТРЕХХОДОВЫЕ КОТЛЫ



Чугунные трехходовые водогрейные котлы Orion могут быть укомплектованы наддувными горелками. Работают на газе, дизельном топливе или мазуте. Три хода дымовых газов обеспечивают высокую эффективность котлов. Поверхность теплообмена увеличена за счет дополнительных ребер в камере сгорания и в каналах отходящих дымовых газов, благодаря чему достигается высокий КПД. Корпус котлов собран из секций, отлитых из специального чугуна, устойчивого к коррозии и термическим напряжениям. Теплообменники котлов изолированы минеральной ватой толщиной 80 мм и экранированы алюминиевой фольгой для максимального снижения теплотерь.

- Серия Orion включает 4 модели котлов от 6 до 9 секций мощностью 93 — 145 кВт соответственно.
- Котлы поставляются в сборе (одно грузовое место).
- Оснащены выносным пультом управления. Пульт позволяет управлять двухступенчатой горелкой и циркуляционным насосом контура отопления.

ГАБАРИТНЫЕ РАЗМЕРЫ

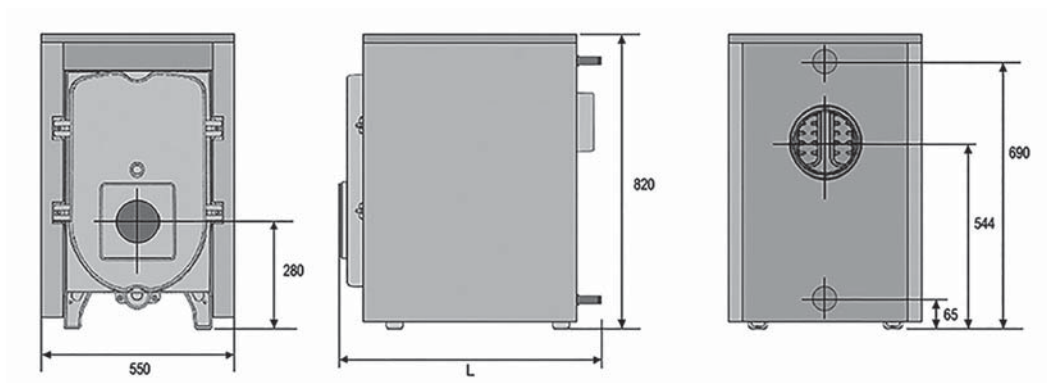

ТЕХНИЧЕСКИЕ ХАРАКТЕРИСТИКИ

МОДЕЛЬ КОТЛА		ORION	06	07	08	09
Количество секций	шт.		6	7	8	9
Номинальная тепловая мощность	кВт		93	110	128	145
Входная номинальная тепловая мощность	кВт		101	120	138	157
Температура теплоносителя (макс.)	°С		90			
Диапазон регулировки температуры	°С		30-90			
Давление теплоносителя (макс.)	бар		6			
Объем воды в котле	л		65	75	85	95
Подключение контура отопления	"		2			
Диаметр дымохода	мм		150	180		
Противодавление дымовым газам (макс.)	мбар		1.82	2.05	2.30	2.55
Размеры камеры сгорания	Диаметр	мм	336			
	Глубина	мм	670	790	910	1030
Объем дымовых газов в котле	л		78.4	92.6	106.9	121.1
Объем камеры сгорания	л		56.2	66.4	76.6	86.8
Температура срабатывания термостата безопасности	°С		100			
Температура дымовых газов	Полная нагрузка	°С	179-185	175-182	170-177	169-174
	Частичная нагрузка	°С	164-170	162-168	160-165	155-160
Массовый расход дымовых газов	Полная нагрузка	кг/ч	156	185	214	243
	Частичная нагрузка	кг/ч	93	111	129	146
Диаметр жаровой трубы горелки	мм		135			
Размеры котла	ШxВ	мм	550 x 820			
	Глубина (L)	мм	922	1044	1166	1288
Вес котла	кг		330	377	425	470

DRACO

ЧУГУННЫЕ ТРЕХХОДОВЫЕ КОТЛЫ



Чугунные трехходовые водогрейные котлы Draco могут быть укомплектованы наддувными горелками. Работают на газе, дизельном топливе или мазуте. Три хода дымовых газов обеспечивают высокую эффективность котлов. Поверхность теплообмена увеличена за счет дополнительных ребер в камере сгорания и в каналах отходящих дымовых газов, благодаря чему достигается высокий КПД. Корпус котлов собран из секций, отлитых из специального чугуна, устойчивого к коррозии и термическим напряжениям. Теплообменники котлов изолированы минеральной ватой толщиной 80 мм и экранированы алюминиевой фольгой для максимального снижения теплопотерь.

- Серия Draco включает 7 моделей котлов от 5 до 11 секций мощностью 163 — 355 кВт соответственно.
- Котлы поставляются в разобранном виде (посекционно), и занимают одно или два грузовых места в зависимости от мощности.
- Котлы серии Draco легко собираются на месте установки без использования дополнительных приспособлений (кроме тех, что идут в комплекте с котлом).
- Оснащены выносным пультом управления. Пульт позволяет управлять двухступенчатой горелкой и циркуляционным насосом контура отопления.

ГАБАРИТНЫЕ РАЗМЕРЫ

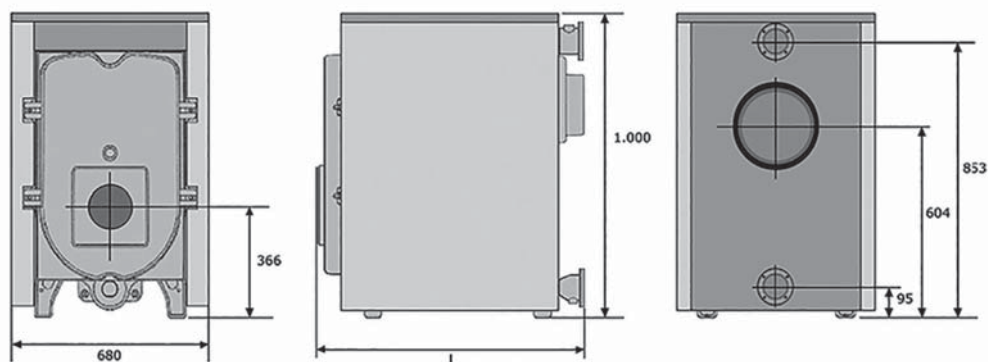

ТЕХНИЧЕСКИЕ ХАРАКТЕРИСТИКИ

МОДЕЛЬ КОТЛА		DRACO	05	06	07	08	09	10	11
Количество секций	шт.		5	6	7	8	9	10	11
Номинальная тепловая мощность	кВт		163	195	227	259	291	323	355
Входная номинальная тепловая мощность	кВт		177	211	246	281	316	351	385
Температура теплоносителя (макс.)	°С		90						
Диапазон регулировки температуры	°С		30-90						
Давление теплоносителя (макс.)	бар		6						
Объем воды в котле	л		77	93	109	125	141	157	173
Подключение контура отопления	"		3						
Диаметр дымохода	мм		180			250			
Противодавление дымовым газам (макс.)	мбар		1.6	1.6	1.9	2.2	2.5	2.8	3.1
Размеры камеры сгорания	Диаметр	мм	442 x 391						
	Глубина	мм	691	835	979	1123	1267	1411	1555
Объем дымовых газов в котле	л		142.2	170.4	198.7	227.0	255.2	283.5	311.7
Объем камеры сгорания	л		101.9	122.2	142.4	162.7	182.9	203.2	233.4
Температура срабатывания термостата безопасности	°С		100						
Температура дымовых газов	Полная нагрузка	°С	182-187	178-185	175-180	173-178	173-175	170-173	170-172
	Частичная нагрузка	°С	165-172	164-170	162-168	161-165	160-165	158-163	156-161
Массовый расход дымовых газов	Полная нагрузка	кг/ч	273	326	380	433	487	540	594
	Частичная нагрузка	кг/ч	164	196	228	260	292	324	356
Диаметр жаровой трубы горелки	мм		135			160			
Размеры котла	ШxВ	мм	680 x 1000						
	Глубина (L)	мм	1 070	1 215	1 360	1 505	1 650	1 795	1 940
Вес котла	кг		483	560	636	715	792	869	947

CETUS

ЧУГУННЫЕ ТРЕХХОДОВЫЕ КОТЛЫ



Чугунные трехходовые водогрейные котлы Cetus могут быть укомплектованы наддувными горелками. Работают на газе, дизельном топливе или мазуте. Три хода дымовых газов обеспечивают высокую эффективность котлов. Поверхность теплообмена увеличена за счет дополнительных ребер в камере сгорания и в каналах отходящих дымовых газов, благодаря чему достигается высокий КПД. Корпус котлов собран из секций, отлитых из специального чугуна, устойчивого к коррозии и термическим напряжениям. Теплообменники котлов изолированы минеральной ватой толщиной 80 мм и экранированы алюминиевой фольгой для максимального снижения теплотерь.

- Серия Cetus включает 11 моделей котлов от 6 до 16 секций мощностью от 378 до 930 кВт соответственно.
- Котлы поставляются в разобранном виде (посекционно), и занимают два или три грузовых места в зависимости от мощности.
- Котлы серии Cetus легко собираются на месте установки без использования дополнительных приспособлений (кроме тех, что идут в комплекте с котлом).
- Оснащены выносным пультом управления. Пульт позволяет управлять двухступенчатой горелкой и циркуляционным насосом контура отопления.

ГАБАРИТНЫЕ РАЗМЕРЫ

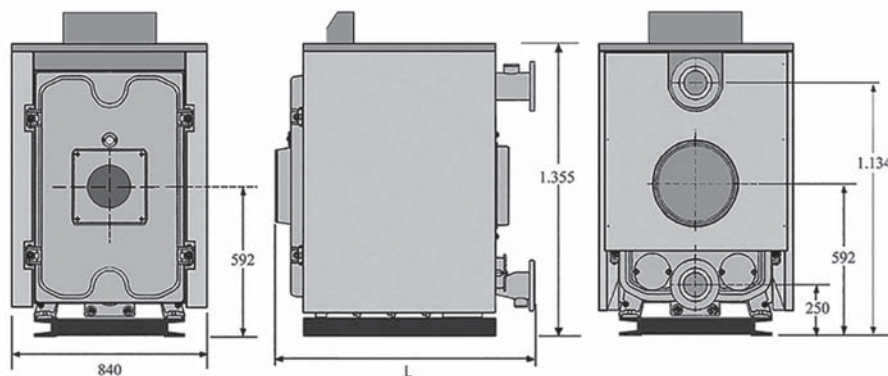

ТЕХНИЧЕСКИЕ ХАРАКТЕРИСТИКИ

МОДЕЛЬ КОТЛА		SETUS	06	07	08	09	10	11	12	13	14	15	16	
Количество секций	шт.		6	7	8	9	10	11	12	13	14	15	16	
Номинальная тепловая мощность	кВт		378	448	506	564	610	663	715	773	831	878	930	
Входная номинальная тепловая мощность	кВт		410	487	551	615	665	720	777	839	900	956	1013	
Температура теплоносителя (макс.)	°C		90											
Диапазон регулировки температуры	°C		30-90											
Давление теплоносителя (макс.)	бар		6											
Объем воды в котле	л		149.5	174	198.5	223	247.5	272	296.5	321	345.5	370	394.5	
Подключение контура отопления	"		4											
Диаметр дымохода	мм		350											
Противодавление дымовым газам (макс.)	мбар		2.2	2.4	2.75	3.1	3.35	3.7	4.05	4.35	4.75	4.95	5.5	
Размеры камеры сгорания	Диаметр	мм	501											
	Глубина	мм	910	1070	1230	1390	1550	1710	1870	2030	2190	2350	2510	
Объем дымовых газов в котле	л		341.7	400.7	459.7	518.7	577.6	636.6	695.6	754.5	813.5	872.5	931.4	
Объем камеры сгорания	л		179.4	210.9	242.5	274.0	305.6	337.1	368.6	400.2	431.7	463.3	494.8	
Температура срабатывания термостата безопасности	°C		100											
Температура дымовых газов	Полная нагрузка	°C	182-187	178-185	175-180	173-178	173-176	170-175	170-174	168-172	165-168	162-165	160-163	
	Частичная нагрузка	°C	165-172	164-170	162-168	161-165	160-165	158-163	156-161	155-160	155-160	150-153	148-150	
Массовый расход дымовых газов	Полная нагрузка	кг/ч	633	750	848	945	1023	1110	1198	1295	1393	1470	1588	
	Частичная нагрузка	кг/ч	380	450	508	567	614	666	719	777	836	882	935	
Диаметр жаровой трубы горелки	мм		160			195			220					
Размеры котла	ШxВ	мм	840 x 1355											
	Глубина (L)	мм	1300	1460	1620	1780	1940	2100	2260	2420	2580	2740	2900	
Вес котла	кг		1020	1160	1300	1440	1580	1720	1860	2000	2140	2280	2420	

ПОДБОР ГОРЕЛОК KENTATSU FURST

Модель котла	Мощность номинальная	Базовая модель Kentatsu Furst	Тип регулирования	Типы топлива	Мин. давление газа в сети
NORMA-03	29 кВт	GAS X0 TL-D1/2"-S	одноступенчатое	Природный газ	7 мбар
		G 0S TC	одноступенчатое	Дизтопливо	-
		GM X0 TL-D1/2"-S	одноступенчатое	Газ/Дизель	11 мбар
NORMA-04	39 кВт	GAS X1 TL-D1/2"-S	одноступенчатое	Природный газ	9 мбар
		G 1S TC	одноступенчатое	Дизтопливо	-
		GM X1 TL-D1/2"-S	одноступенчатое	Газ/Дизель	12 мбар
NORMA-05	49 кВт	GAS X1 TL-D1/2"-S	одноступенчатое	Природный газ	15 мбар
		G 2S TC	одноступенчатое	Дизтопливо	-
		GM X1 TL-D1/2"-S	одноступенчатое	Газ/Дизель	20 мбар
NORMA-06	59 кВт	GAS X2 TL-D3/4"-S	одноступенчатое	Природный газ	10 мбар
		G 2S TC	одноступенчатое	Дизтопливо	-
		GM X1 TL-D1/2"-S	одноступенчатое	Газ/Дизель	29 мбар
NORMA-07	69 кВт	GAS X2 TL-D3/4"-S	одноступенчатое	Природный газ	13 мбар
		G 2S TC	одноступенчатое	Дизтопливо	-
		GM X3 TC-D1"-S	одноступенчатое	Газ/Дизель	8 мбар
NORMA-08	79 кВт	GAS X2 TL-D3/4"-S	одноступенчатое	Природный газ	17 мбар
		G 2.22 MAXI TC	одноступенчатое	Дизтопливо	-
		GM X3 TC-D1"-S	одноступенчатое	Газ/Дизель	9 мбар

Модель котла	Мощность номинальная	Базовая модель Kentatsu Furst	Тип регулирования	Типы топлива	Мин. давление газа в сети
ORION-06	93 кВт	GAS X3/2 TC-D1"-S	двухступенчатое*	Природный газ	9 мбар
		G X3.22 TC	двухступенчатое*	Дизтопливо	-
		GM X3 TC-D1"-S	одноступенчатое*	Газ/Дизель	13 мбар
ORION-07	110 кВт	GAS X3/2 TC-D1"-S	двухступенчатое*	Природный газ	12 мбар
		G X3.22 TC	двухступенчатое*	Дизтопливо	-
		GM X4 TC-D1"-S	одноступенчатое*	Газ/Дизель	8 мбар
ORION-08	128 кВт	GAS X3/2 TC-D1"-S	двухступенчатое*	Природный газ	15 мбар
		G X3.22 TC	двухступенчатое*	Дизтопливо	-
		GM X4 TC-D1"-S	одноступенчатое*	Газ/Дизель	10 мбар
ORION-09	145 кВт	GAS X3/2 TC-D1"-S	двухступенчатое*	Природный газ	19 мбар
		G X3.22 TC	двухступенчатое*	Дизтопливо	-
		GM X4 TC-D1"-S	одноступенчатое*	Газ/Дизель	13 мбар

*Автоматика котла предназначена для двухступенчатой работы горелочного устройства.

ЧУГУННЫЕ ТРЕХХОДОВЫЕ КОТЛЫ ПОД НАДДУВНУЮ ГОРЕЛКУ

Модель котла	Мощность номинальная	Базовая модель Kentatsu Furst	Тип регулирования	Типы топлива	Мин. давление газа в сети
DRACO-05	163 кВт	GAS X 4/2 TC - D1*S	двухступенчатое*	Природный газ	11 мбар
		G X3.22 TL	двухступенчатое*	Дизтопливо	-
		GM X4-D1*-S	одноступенчатое*	Газ/Дизель	14 мбар
DRACO-06	195 кВт	GAS X 4/2 TC - D1*S	двухступенчатое*	Природный газ	15 мбар
		G X4.22 TL	двухступенчатое*	Дизтопливо	-
		GM X4 TC-D1*-S	одноступенчатое*	Газ/Дизель	19 мбар
DRACO-07	227 кВт	GAS X 5/2 TC - D1*S	двухступенчатое*	Природный газ	20 мбар
		G X4/2 TL	двухступенчатое*	Дизтопливо	-
		K 4/2 TC - D1*-FS32	двухступенчатое*	Газ/Дизель	13 мбар
DRACO-08	259 кВт	GAS X 5/2 TC - D1*S	двухступенчатое*	Природный газ	26 мбар
		G X5.22 TC	двухступенчатое*	Дизтопливо	-
		K 4/2 TC - D1*-FS32	двухступенчатое*	Газ/Дизель	16 мбар
DRACO-09	291 кВт	GAS X 5/2 TC - D1*S	двухступенчатое*	Природный газ	33 мбар
		G X5.22 TC	двухступенчатое*	Дизтопливо	-
		K 4/2 TC - D1*-FS32	двухступенчатое*	Газ/Дизель	20 мбар
DRACO-10	323 кВт	GAS X 5/2 TC - D1*S	двухступенчатое*	Природный газ	40 мбар
		G X5/2 TC	двухступенчатое*	Дизтопливо	-
		K 4/2 TC - D1*-FS32	двухступенчатое*	Газ/Дизель	24 мбар
DRACO-11	355 кВт	GAS XP60/2 TC - D1*-FS32	двухступенчатое*	Природный газ	33 мбар
		G X5/2 TC	двухступенчатое*	Дизтопливо	-
		K 4/2 TC - D1*-FS32	двухступенчатое*	Газ/Дизель	29 мбар

*Автоматика котла предназначена для двухступенчатой работы горелочного устройства.

Модель котла	Мощность номинальная	Базовая модель Kentatsu Furst	Тип регулирования	Типы топлива	Мин. давление газа в сети
CETUS-07	448 kW	GASP XP60/2 TC-D1*-FS32	двухступенчатое*	Природный газ	50 мбар
		FGP 50/2 TC	двухступенчатое*	Дизтопливо	-
		K 4/2 TC - D1*-FS32	двухступенчатое*	Газ/Дизель	44 мбар
CETUS-08	506 kW	GAS P70/2 TC-D1*1/2-FS50	двухступенчатое*	Природный газ	16 мбар
		FGP 50/2 TC	двухступенчатое*	Дизтопливо	-
		K 5/2 TC - D1*1/2-FS40	двухступенчатое*	Газ/Дизель	17 мбар
CETUS-09	564 kW	GAS P70/2 TC-D1*1/2-FS50	двухступенчатое*	Природный газ	20 мбар
		FGP 70/2 TC	двухступенчатое*	Дизтопливо	-
		K 5/2 TC - D1*1/2-FS40	двухступенчатое*	Газ/Дизель	21 мбар
CETUS-10	610 kW	GAS P70/2 TC-D1*1/2-FS50	двухступенчатое*	Природный газ	23 мбар
		FGP 70/2 TC	двухступенчатое*	Дизтопливо	-
		K 5/2 TC - D1*1/2-FS40	двухступенчатое*	Газ/Дизель	24 мбар
CETUS-11	663 kW	GAS P70/2 TC-D1*1/2-FS50	двухступенчатое*	Природный газ	26 мбар
		FGP 70/2 TC	двухступенчатое*	Дизтопливо	-
		K 5/2 TC - D1*1/2-FS40	двухступенчатое*	Газ/Дизель	28 мбар
CETUS-12	715 kW	GAS P100/2 TC-D1*1/2-FS50	двухступенчатое*	Природный газ	22 мбар
		FGP 70/2 TC	двухступенчатое*	Дизтопливо	-
		K 6/2 TC - D2*-FS50	двухступенчатое*	Газ/Дизель	24 мбар
CETUS-13	773 kW	GAS P100/2 TC-D1*1/2-FS50	двухступенчатое*	Природный газ	25 мбар
		FGP 100/2 TC	двухступенчатое*	Дизтопливо	-
		K 6/2 TC - D2*-FS50	двухступенчатое*	Газ/Дизель	27 мбар
CETUS-14	831 kW	GAS P100/2 TC-D1*1/2-FS50	двухступенчатое*	Природный газ	28 мбар
		FGP 100/2 TC	двухступенчатое*	Дизтопливо	-
		K 6/2 TC - D2*-FS50	двухступенчатое*	Газ/Дизель	31 мбар
CETUS-15	878 kW	GAS P100/2 TC-D1*1/2-FS50	двухступенчатое*	Природный газ	31 мбар
		FGP 100/2 TC	двухступенчатое*	Дизтопливо	-
		K 6/2 TC - D2*-FS50	двухступенчатое*	Газ/Дизель	35 мбар
CETUS-16	930 kW	GAS P100/2 TC-D1*1/2-FS50	двухступенчатое*	Природный газ	35 мбар
		FGP 100/2 TC	двухступенчатое*	Дизтопливо	-
		K 6/2 TC - D2*-FS50	двухступенчатое*	Газ/Дизель	39 мбар

*Автоматика котла предназначена для двухступенчатой работы горелочного устройства.

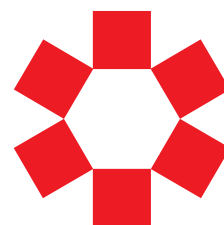

**KENTATSU
FURST**

ГОРЕЛКИ

СЕРИЯ G
СЕРИЯ FGR

НАДДУВНЫЕ ГОРЕЛКИ

Наддувные горелки Kentatsu Furst представлены в широком диапазоне мощностей и под различные типы оборудования, такие как отопительные котлы, мусоросжигающие установки, вентиляционное оборудование, сушильные камеры, промышленное кухонное оборудование.

Горелки представлены в широком диапазоне мощностей и могут работать на различных видах топлива — газе, дизельном топливе или мазуте различной вязкости. Для тех случаев, когда по проекту необходимо иметь резервное топливо, в ассортименте Kentatsu Furst широко представлены двухтопливные горелки «газ/дизельное топливо», «газ/мазут».

Горелки Kentatsu Furst изготовлены в Италии из комплектующих лучших европейских производителей: Siemens, Dungs, Danfoss и других. Использование высококачественных компонентов гарантирует высокую эксплуатационную надежность горелок.

Конструкция головы сгорания позволяет ей менять положение и таким образом менять форму пламени, чтобы повысить эффективность сжигания топлива.

Электронное управление систем позволяет оптимально регулировать соотношение «топливо-воздух» и плавно изменять скорость вентилятора.



ГОРЕЛКИ ДЛЯ ДИЗЕЛЬНОГО ТОПЛИВА

СЕРИЯ G



Одноступенчатые
от 14 до 355 кВт



Двухступенчатые
с перепадом давления
от 23 до 355 кВт



Двухступенчатые
от 95 до 415 кВт

Дизельные горелки Kentatsu Furst представлены в диапазоне мощностей от 14 до 17 445 кВт, в ассортименте также представлены одноступенчатые дизельные горелки для хлебопекарных печей (от 23 до 355 кВт).

Предусмотрены различные модификации горелок: одноступенчатые, двухступенчатые, трехступенчатые, модулирующие. Горелки версии «Н» оснащены гидравлическим приводом воздушной заслонки, обозначение «R» означает электрический подогрев топлива с контролем температуры.

СЕРИЯ FGP



Двухступенчатые от 237
до 1 740 кВт



Модулирующие от 237
до 1 740 кВт



Модулирующие от 700 до 6 380 кВт
и трехступенчатые от 700 до 5 220 кВт



Модулирующие от 3 488
до 17 445 кВт

Дизельные горелки Kentatsu Furst совместимы с котлами различных производителей, а типы пламенных труб позволяют адаптировать горелки под различные виды камер сгорания. Горелки могут быть оснащены длинной (TL) или короткой (TC) пламенной трубой.

В комплектацию горелок входят фланцы и прокладки для монтажа горелок на котел, форсунки, гибкие топливные шланги, топливные фильтры.

СЕРИЯ G

ОДНОСТУПЕНЧАТЫЕ ОТ 14 ДО 355 КВТ

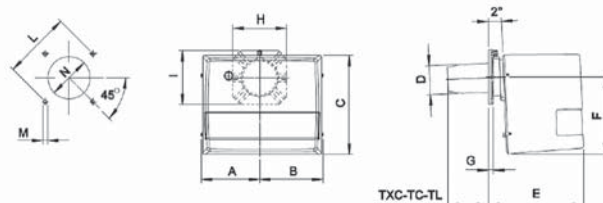
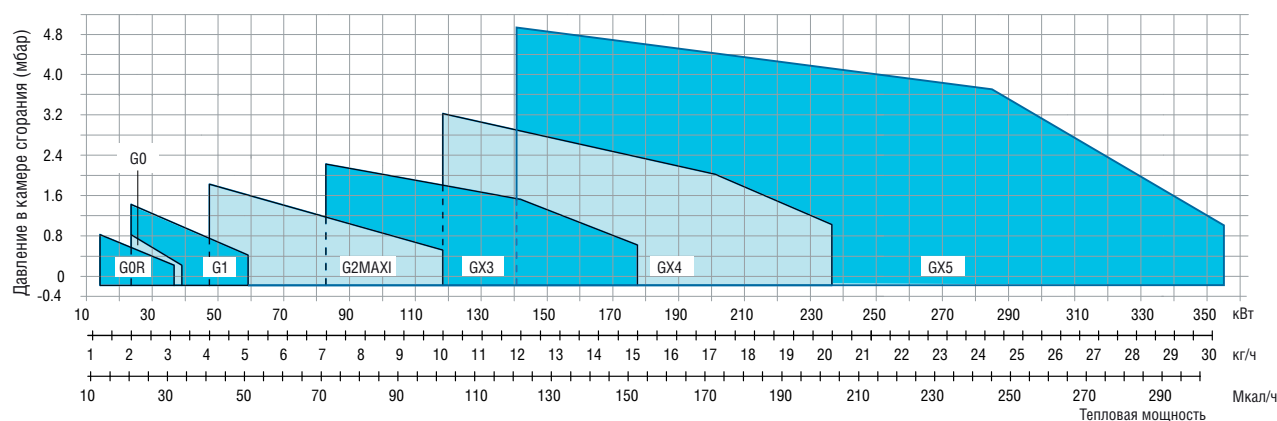
ГАБАРИТНЫЕ РАЗМЕРЫ (ММ)

ТЕПЛОВЫЙ РАСХОД

ТЕХНИЧЕСКИЕ ХАРАКТЕРИСТИКИ

Модель горелки	Потребление топлива, кг/ч		Мощность, кВт		Электрическая сеть
	мин.	макс.	мин.	макс.	
G 0S 2001/2003* - G 0H 2001	2	3,3	23,7	39,1	220 В, 50 Гц
G 0SR 2001/2003* - G 0HR 2001	1,2	3,1	14,2	36,7	
G 1S 2001/2003* - G 1H 2001 - G 1R 2001/2003*	2	5	23,7	59,3	
G 2S MAXI* - G 2H MAXI	4	9,8	47,4	116	
G X3S - G X3H	7	15	83	178	
G X4S - G X4H	10	20	118	237	
G X5S - G X5H	12	30	142	356	

Модель горелки	A	B	C	D	E	F	G	H	I
G 0... 2001	137	137	240	80	223	169	15	150	150
G 0...2003 **	137	137	240	83	223	169	15	150	150
G 1... 2001	157	170	275	80	265	210	15	150	150
G 1...2003	157	170	275	83	265	210	15	150	150
G 2...MAXI	157	170	275	90	265	210	15	150	150
G X3...	182	192	318	110	306	248	17	200	200
G X4...	182	192	318	124	306	248	17	200	200
G X5...	210	218	400	130	461	310	18	200	200

Модель горелки	L _{min}	L*	L _{max}	M	N _{min}	N*	N _{max}	TC	TL
G 0... 2001	130	150	170	M8	90	110	130	112	152
G 0...2003 **	130	150	170	M8	90	110	130	112	152
G 1... 2001	130	150	170	M8	90	110	130	112	152
G 1...2003	130	150	170	M8	90	110	130	112	152
G 2...MAXI	130	150	170	M8	100	110	130	107	147
G X3...	160	170	226	M10	120	130	140	130	250
G X4...	170	205	226	M10	130	140	160	130	250
G X5...	205	220	226	M10	140	150	180	215	335

* рекомендованное значение.

** Имеется версия с длиной сопла TXC=77.

СЕРИЯ G

ДВУХСТУПЕНЧАТЫЕ С ПЕРЕПАДОМ ДАВЛЕНИЯ ОТ 23 ДО 355 КВТ



ГАБАРИТНЫЕ РАЗМЕРЫ (ММ)

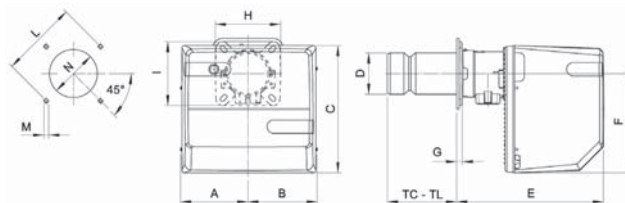

ТЕПЛОВЫЙ РАСХОД

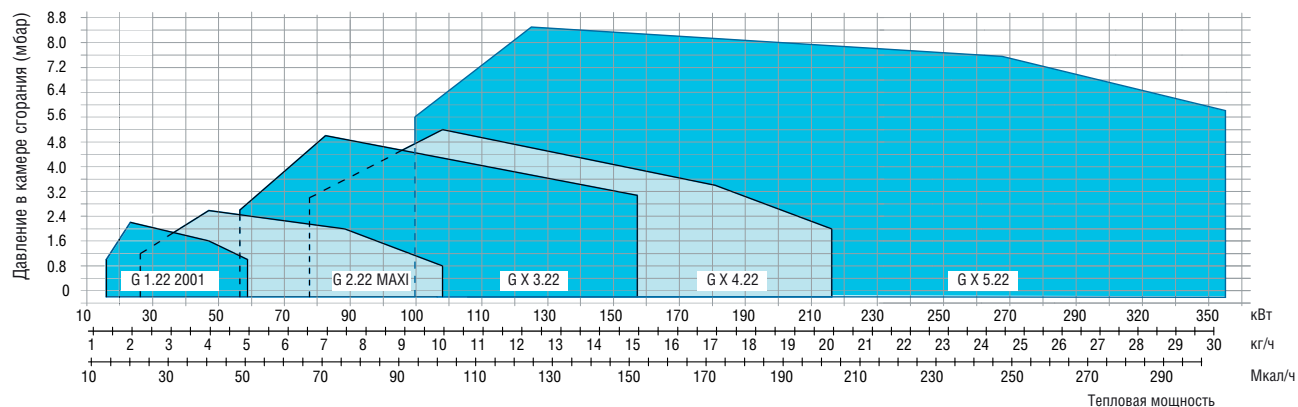

ТЕХНИЧЕСКИЕ ХАРАКТЕРИСТИКИ

Модель горелки	Потребление топлива, кг/ч		Мощность, кВт		Электрическая сеть
	мин.	макс.	мин.	макс.	
G 1.22 2001	2	5	23,7	59,3	220 В, 50 Гц
G 2.22 MAXI**	4	9,8	47,4	116	
G X 3.22	7	15	83	178	
G X 4.22	10	20	118	237	
G X 5.22	12	30	142	356	

Модель горелки	A	B	C	D	E	F	G	H	I
G 1.22 2001	157	170	275	80	265	210	15	150	150
G 2.22 MAXI	157	170	275	90	265	210	15	150	150
G X 3.22	182	192	318	110	306	248	17	200	200
G X 4.22	182	192	318	124	306	248	17	200	200
G X 5.22	210	218	400	130	461	310	18	200	200

Модель горелки	L _{min}	L*	L _{max}	M	N _{min}	N*	N _{max}	TC	TL
G 1.22 2001	130	150	170	M8	90	110	130	112	152
G 2.22 MAXI	130	150	170	M8	100	110	130	107	147
G X 3.22	160	170	226	M10	120	130	140	130	250
G X 4.22	170	205	226	M10	130	140	160	130	250
G X 5.22	205	220	226	M10	140	150	180	215	335

* рекомендованное значение

** Имеются также в версии Low Nox

СЕРИЯ G

ДВУХСТУПЕНЧАТЫЕ ОТ 95 ДО 415 КВТ

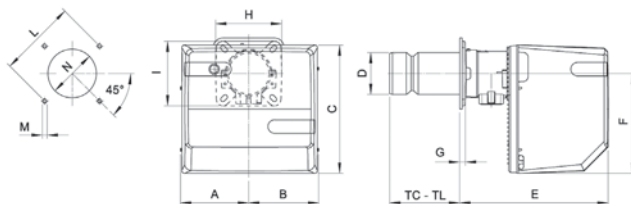
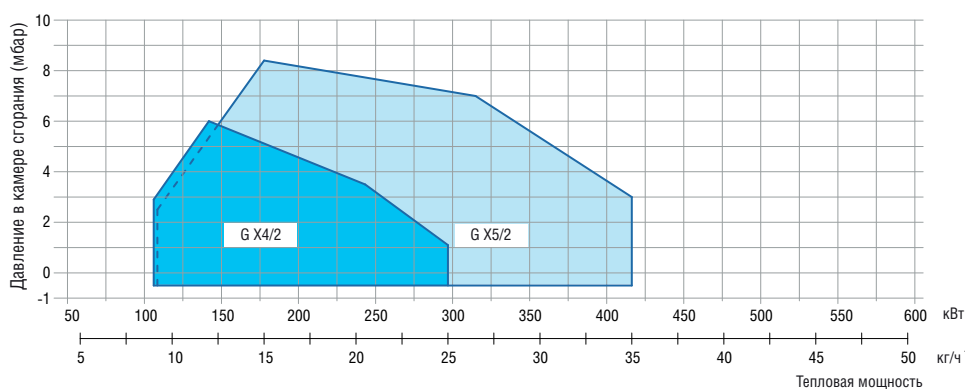
ГАБАРИТНЫЕ РАЗМЕРЫ (ММ)

ТЕПЛОВЫЙ РАСХОД

ТЕХНИЧЕСКИЕ ХАРАКТЕРИСТИКИ

Модель горелки	Потребление топлива, кг/ч		Мощность, кВт		Электрическая сеть
	мин.	макс.	мин.	макс.	
GX 4/2	8/12	25	94,9/142	296	220 В, 50 Гц
GX 5/2	8,5/15	35	101/178	415	

Модель горелки	A	B	C	D	E	F	G	H	I
G X4/2	182	192	318	124	306	248	17	200	200
G X5/2	210	218	400	130	461	310	18	200	200

Модель горелки	L _{min}	L [*]	L _{max}	M	N _{min}	N [*]	N _{max}	TC	TL
G X4/2	170	205	226	M10	130	140	160	130	250
G X5/2	205	220	226	M10	140	150	180	215	335

* рекомендованное значение

ГОРЕЛКИ ДЛЯ ГАЗА

В ассортименте Kentatsu Furst представлены газовые горелки различных модификаций (одноступенчатые, двухступенчатые, модулируемые) мощностью от 11 до 17 445 кВт. Есть и газовые горелки специального исполнения: одноступенчатые горелки для хлебопекарных печей (от 23 до 349 кВт) и горелки для промышленных кухонных плит (от 11 до 70 кВт).

Стандартные горелочные устройства Kentatsu Furst предназначены для природного и сжиженного газа, по запросу возможно изготовление горелок для других видов газа. Газовая рампа полностью укомплектована. В зависимости от модели горелки комплектуются двойным газовым клапаном, стабилизатором, фильтром и реле давления газа. В версиях «F» для использования на промышленных печах предусмотрена защитная стальная крышка.

Газовые горелки Kentatsu Furst совместимы с котлами различных производителей, а типы пламенных труб позволяют адаптировать горелки под различные виды камер сгорания. Горелки могут быть оснащены длинной (TL) или короткой (TC) пламенной трубой. Также в комплектацию входят фланцы, прокладки для монтажа горелок на котел и ответные штекеры.

СЕРИЯ X



Одноступенчатые от 11 до 349 кВт



Двухступенчатые и модулирующие от 23 до 349 кВт

СЕРИЯ XP



Одноступенчатые
от 232 до 522 кВт



Двухступенчатые и модулирующие
от 232 до 522 кВт



Двухступенчатые и модулирующие
от 406 до 1 744 кВт



Двухступенчатые и модулирующие
от 1 044 до 3 488 кВт



Двухступенчатые и модулирующие
от 1 392 до 7 558 кВт



Модулирующие
от 4 000 до 17 445 кВт



Модулирующие
от 4 000 до 17 445 кВт

СЕРИЯ X

ОДНОСТУПЕНЧАТЫЕ ОТ 11 ДО 349 КВТ

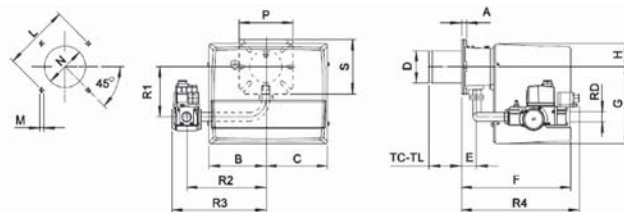
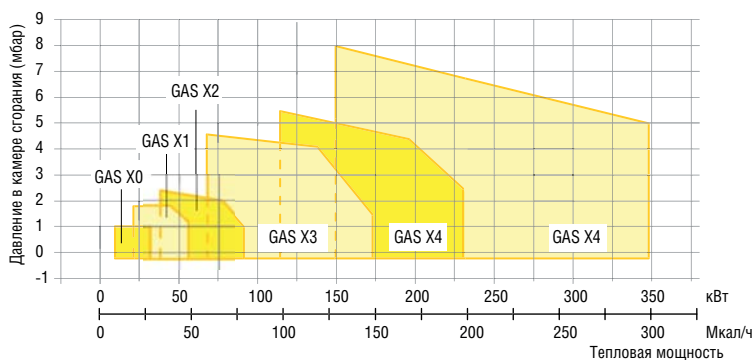
ГАБАРИТНЫЕ РАЗМЕРЫ (ММ)

ТЕПЛОВОЙ РАСХОД

ТЕХНИЧЕСКИЕ ХАРАКТЕРИСТИКИ

Модель горелки	Потребление топлива, ккал/ч		Мощность, кВт		Электрическая сеть
	мин.	макс.	мин.	макс.	
GAS X 0	10.000	29.500	11,6	34,3	220 В, 50 Гц
GAS X 1	20.000	50.000	23,2	58,1	
GAS X 2	35.000	80.000	40,7	93	
GAS X 3 *	60.000	150.000	69,8	174	
GAS X 4 *	100.000	200.000	116	232	
GAS X 5	130.000	300.000	151	349	

* Есть версии Low NOx

Модель горелки	A	B	C	D	E	F	G	H	L _{min}	L*	L _{max}	M
GAS X0 CE - D1/2"-S	15	140	140	90	43	265	169	72	130	150	170	M8
GAS X1 CE - D1/2"-S	15	162	175	90	43	305	210	65	130	150	170	M8
GAS X2 CE - D3/4"-S	15	162	175	90	43	305	210	65	130	150	170	M8
GAS X3 CE - D1"-S	16	185	195	108	54	340	248	70	150	170	170	M8
GAS X4 CE - D1"-S	20	185	195	125	78	368	248	70	170	205	226	M10
GAS X5 CE - D1"-S	18	207	213	138	98	462	310	90	205	205	226	M10
GAS X5 CE - CT-D1"-S	18	207	213	138	98	462	310	90	205	205	226	M10
GAS X5 CE - D1"1/4-S	18	207	213	138	98	462	310	90	205	205	226	M10
GAS X5 CE - CT-D1"1/4-S	18	207	213	138	98	462	310	90	205	205	226	M10

* рекомендованное значение

Модель горелки	N _{min}	N*	N _{max}	P	S	TC	TL	R1	R2	R3	R4	RD
GAS X0 CE - D1/2"-S	100	110	130	150	150	90	150	132	200	254	240	1/2"
GAS X1 CE - D1/2"-S	100	110	130	150	150	90	150	132	200	254	240	1/2"
GAS X2 CE - D3/4"-S	100	110	130	150	150	90	150	138	220	262	328	3/4"
GAS X3 CE - D1"-S	120	130	140	200	160	130	250	168	280	337	361	1"
GAS X4 CE - D1"-S	130	140	160	200	200	160	280	173	280	337	385	1"
GAS X5 CE - D1"-S	150	150	180	200	200	250	335	160	305	362	403	1"
GAS X5 CE - CT-D1"-S	150	150	180	200	200	250	335	160	305	480	403	1"
GAS X5 CE - D1"1/4-S	150	150	180	200	200	250	335	160	305	362	450	1"1/4
GAS X5 CE - CT-D1"1/4-S	150	150	180	200	200	250	335	160	305	480	450	1"1/4

СЕРИЯ X

ДВУХСТУПЕНЧАТЫЕ И МОДУЛИРУЮЩИЕ ОТ 18 ДО 349 КВТ

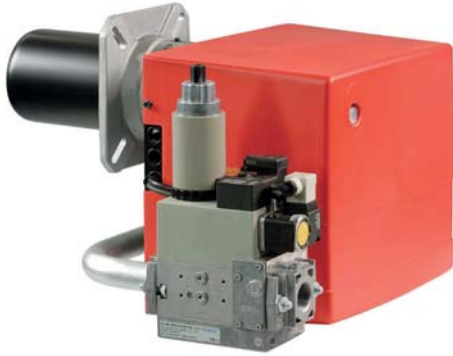

ТЕПЛОВОЙ РАСХОД

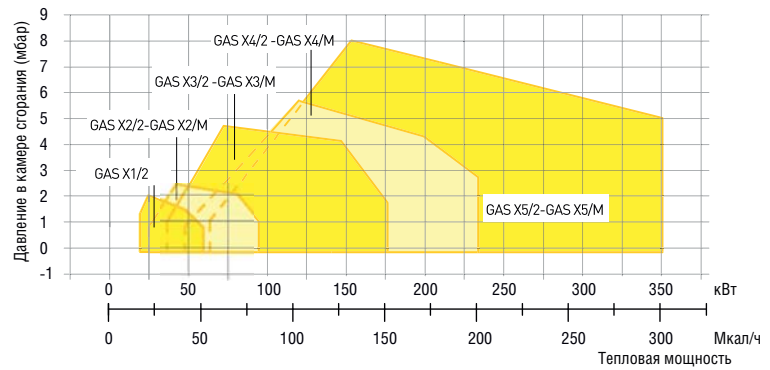

ТЕХНИЧЕСКИЕ ХАРАКТЕРИСТИКИ

Модель горелки		Потребление топлива, ккал/ч		Мощность, кВт		Электрическая сеть
двухступенчатые	модулирующие	мин.	макс.	мин.	макс.	
GAS X 1/2		20.000	50.000	18/23,2	58,1	220 В, 50 Гц
GAS X 2/2	GAS X 2/M	35.000	80.000	24,4/40,7	93	
GAS X 3/2 *	GAS X 3/M *	60.000	150.000	34,9/69,8	174	
GAS X 4/2 *	GAS X 4/M *	100.000	200.000	64/116	232	
GAS X 5/2 *	GAS X 5/M *	130.000	300.000	81,4/151	349	

* Есть версии Low NOx

ГАБАРИТНЫЕ РАЗМЕРЫ (ММ)

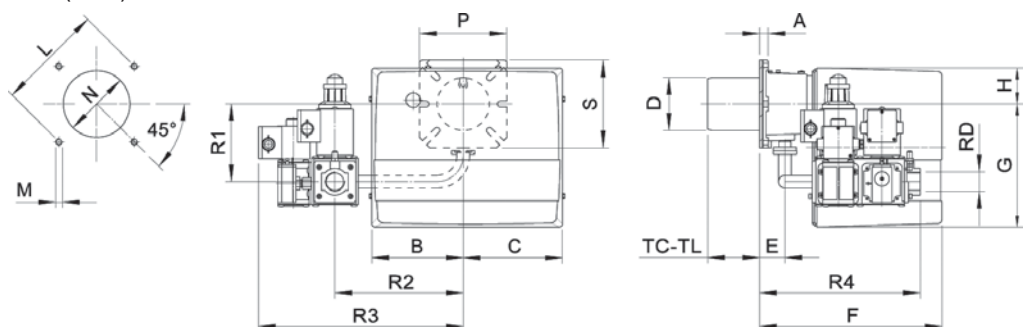

Модель горелки	A	B	C	D	E	F	G	H	L _{min}	L*	L _{max}	M
GAS X 1/2 CE - D1/2" S	15	162	175	90	45	313	210	65	130	150	170	M8
GAS X 2/2 CE - D3/4" FS25	15	162	175	90	45	313	210	65	130	150	170	M8
GAS X 3/2 CE - D1" S	16	185	195	108	52	340	248	70	150	170	170	M8
GAS X 4/2 CE - D1" S	20	185	195	125	78	368	248	70	170	205	226	M10
GAS X 5/2 CE - D1" S	18	207	213	138	98	462	310	90	205	205	226	M10
GAS X 5/2 CE - CT D1" S	18	207	213	138	98	462	310	90	205	205	226	M10
GAS X 5/2 CE - D1"1/4 S	18	207	213	138	98	462	310	90	205	205	226	M10
GAS X 5/2 CE - CT D1"1/4 S	18	207	213	138	98	462	310	90	205	205	226	M10
GAS X 2/M CE - D3/4" S	15	162	200	90	45	305	211	65	130	150	170	M8
GAS X 3/M CE - D1" S	16	185	224	108	54	340	248	70	150	170	170	M8
GAS X 4/M CE - D1" S	20	185	224	125	78	368	248	70	170	205	226	M10
GAS X 5/M CE - D1" S	18	207	213	138	98	462	310	165	205	205	226	M10
GAS X5/M CE - D1" 1/4 S	18	207	213	138	98	462	310	165	205	205	226	M10

Модель горелки	N _{min}	N*	N _{max}	P	S	TC	TL	R1	R2	R3	R4	RD
GAS X 1/2 CE - D1/2" S	100	110	130	150	150	90	150	132	200	275	258	1/2"
GAS X 2/2 CE - D3/4" FS25	100	110	130	150	150	90	150	138	220	351	275	1"
GAS X 3/2 CE - D1" S	120	130	140	200	160	130	250	168	280	337	361	1"
GAS X 4/2 CE - D1" S	130	140	160	200	200	160	280	173	280	337	385	1"
GAS X 5/2 CE - D1" S	150	150	180	200	200	250	335	255	305	362	403	1"
GAS X 5/2 CE - CT D1" S	150	150	180	200	200	250	335	255	305	480	403	1"
GAS X 5/2 CE - D1"1/4 S	150	150	180	200	200	250	335	255	305	362	450	1"1/4
GAS X 5/2 CE - CT D1"1/4 S	150	150	180	200	200	250	335	255	305	480	450	1"1/4
GAS X 2/M CE - D3/4" S	100	110	130	150	150	90	150	178	220	262	346	3/4"
GAS X 3/M CE - D1" S	120	130	140	200	160	130	250	228	280	338	360	1"
GAS X 4/M CE - D1" S	130	140	160	200	200	160	280	233	280	338	385	1"
GAS X 5/M CE - D1" S	150	150	180	200	200	250	335	160	305	395	508	1"
GAS X5/M CE - D1" 1/4 S	150	150	180	200	200	250	335	160	305	395	508	1"1/4

* рекомендованное значение

ГОРЕЛКИ ДЛЯ ТЯЖЕЛОГО ТОПЛИВА

Мазутные горелки Kentatsu Furst различных модификаций (одноступенчатые, двухступенчатые, трехступенчатые, модулирующие) представлены в диапазоне мощностей от 57 до 17 442 кВт.

Версии горелок для работы на жидком тяжелом топливе с вязкостью до 5 °Е при 50 °С, и модели для работы на вязком тяжелом топливе с вязкостью 5-20 °Е при 50 °С (до 50 °Е при 50 °С для модели FNDP1500).

Горелки Kentatsu Furst совместимы с котлами различных производителей, а типы пламенных труб позволяют адаптировать горелки под различные виды камер сгорания. Горелки могут быть оснащены длинной (TL) или короткой (TC) пламенной трубой. Все компоненты удобно расположены для проведения регламентных работ.

В комплектацию горелок входят фланцы и прокладки для монтажа горелок на котел, форсунки, гибкие топливные шланги, топливные фильтры (для моделей MG с подогревателем и термостатом).

СЕРИЯ FN



Одноступенчатые
от 57 до 285 кВт



Двухступенчатые
от 142 до 1 705 кВт



Модулирующие
от 399 до 1 709 кВт



Трехступенчатые
от 456 до 3 988 кВт



Модулирующие
от 456 до 3 988 кВт



Модулирующие
от 911 до 6 267 кВт



Модулирующие
от 1 139 до 17 442 кВт

СЕРИЯ FNL и FNDL

ОДНОСТУПЕНЧАТЫЕ ОТ 57 ДО 285 КВТ

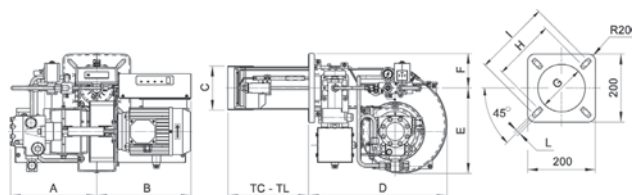
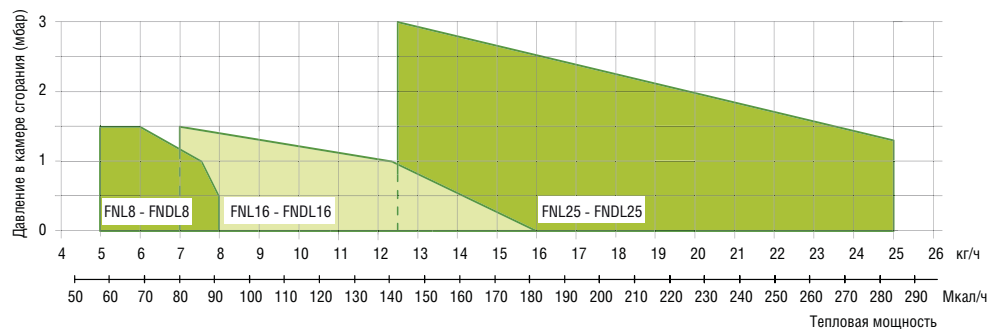
ГАБАРИТНЫЕ РАЗМЕРЫ (ММ)

ТЕПЛОВОЙ РАСХОД

ТЕХНИЧЕСКИЕ ХАРАКТЕРИСТИКИ

Модель горелки		Потребление топлива, кг/ч		Мощность, кВт		Электрическая сеть
для жидкого тяжелого топлива	для вязкого тяжелого топлива	мин.	макс.	мин.	макс.	
FNL 8	FNDL 8	5	8	57	91,1	220 В, 50 Гц
FNL 16	FNDL 16	7	16	79,8	182	
FNL 25	FNDL 25	12,5	25	142	285	380 В, 50 Гц

Модель горелки		A	B	C	D	E	F
FNL 8	FNDL 8	253	294	410	107	251	102
FNL 16	FNDL 16	253	294	410	107	251	102
FNL 25	FNDL 25	255	294	410	130	251	102

Модель горелки		G	H	I	L	TC	TL
FNL 8	FNDL 8	120	180	226	M10	110	230
FNL 16	FNDL 16	120	180	226	M10	110	230
FNL 25	FNDL 25	140	180	226	M10	120	240

ДВУХТОПЛИВНЫЕ ГОРЕЛКИ

Двухтопливные горелки Kentatsu Furst различных модификаций (одноступенчатые, двухступенчатые, модулирующие) представлены сериями GMX и K для работы на газовом и дизельном топливе; KN — на газовом и мазутном топливе. Существуют версии для использования как природного газа, так и сжиженного. Такие горелки востребованы на объектах, где требуется наличие резервного топлива.

Диапазон мощностей горелок серии GMX от 22 до 232 кВт, серии K от 116 кВт до 17 445 кВт, серии KN от 349 кВт до 17 445 кВт.

Горелки Kentatsu Furst совместимы с котлами различных производителей, а типы пламенных труб позволяют адаптировать горелки под различные виды камер сгорания. Горелки могут быть оснащены длинной (TL) или короткой (TC) пламенной трубой.

В комплектацию горелок входят фланцы и прокладки для монтажа горелок на котел, форсунки, гибкие топливные шланги, топливные фильтры (для модели KN с подогревателем и термостатом).

СЕРИЯ GMX



Одноступенчатые
от 22 до 232 кВт

СЕРИЯ K



Двухступенчатые
и модулирующие
от 64 до 1 511 кВт



Модулирующие
от 349 до 2 907 кВт



Модулирующие
от 465 до 6 395 кВт



Модулирующие
от 1 163 до 17 442 кВт

СЕРИЯ KN



Модулирующие
от 349 до 6 395 кВт



Модулирующие
от 1 163 до 17 442 кВт

СЕРИЯ GMX

ОДНОСТУПЕНЧАТЫЕ ОТ 22 ДО 232 КВТ



ГАБАРИТНЫЕ РАЗМЕРЫ (ММ)

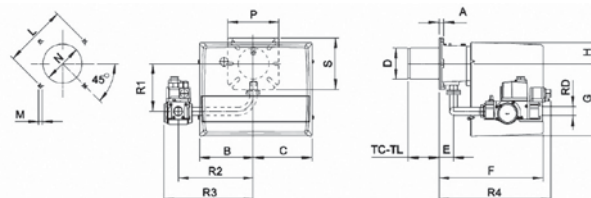

ТЕПЛОВОЙ РАСХОД

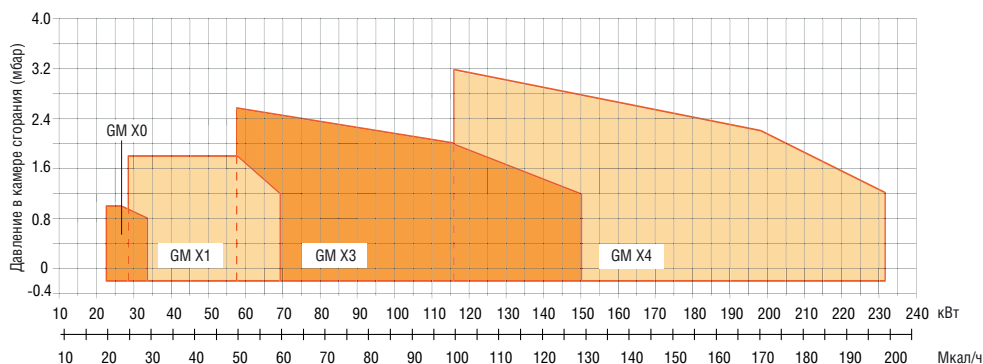

ТЕХНИЧЕСКИЕ ХАРАКТЕРИСТИКИ

Модель горелки	Потребление топлива, ккал/ч		Мощность, кВт		Электрическая сеть
	мин.	макс.	мин.	макс.	
GM X 0	19.500	29.500	22,6	34,3	380 В, 50 Гц
GM X 1	25.000	60.000	29	69,8	
GM X 3	50.000	130.000	58,1	151	
GM X 4	100.000	200.000	116	232	

Модель горелки	A	B	C	D	E	F	G	H	L _{min}	L*	L _{max}	M
GM X 0 - D1/2" - S	15	162	175	90	43	305	210	65	130	150	170	M8
GM X 1 - D1/2" - S	15	162	175	90	43	305	210	65	130	150	170	M8
GM X 1 - D3/4" - S	15	162	175	90	43	305	210	65	130	150	170	M8
GM X 3 - D1" - S	16	185	195	108	54	340	248	70	150	170	170	M8
GM X 4 - D1" - S	20	185	195	125	78	368	248	70	170	205	226	M10

Модель горелки	N _{min}	N*	N _{max}	P	S	TC	TL	R1	R2	R3	R4	RD
GM X 0 - D1/2" - S	100	110	130	150	150	90	150	132	200	254	240	1/2"
GM X 1 - D1/2" - S	100	110	130	150	150	90	150	132	200	254	240	1/2"
GM X 1 - D3/4" - S	100	110	130	150	150	90	150	138	220	262	328	3/4"
GM X 3 - D1" - S	120	130	140	190	150	130	250	168	280	337	361	1"
GM X 4 - D1" - S	130	140	160	200	200	160	280	173	280	337	385	1"

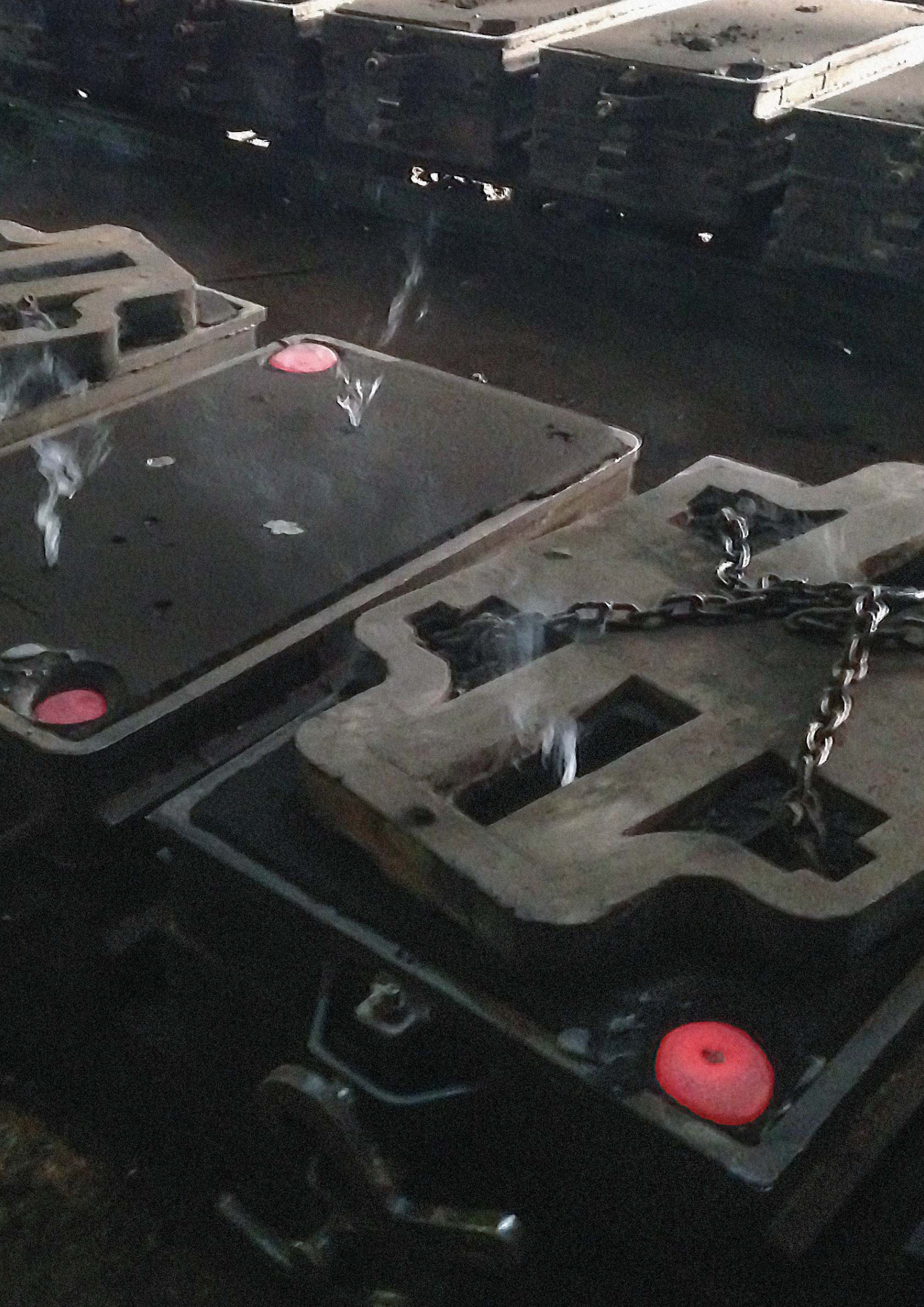

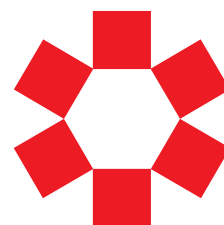

**KENTATSU
FURST**

ЧУГУННЫЕ ТВЕРДОТОПЛИВНЫЕ
КОТЛЫ

**ELEGANT
MAX**

ELEGANT

ТВЕРДОТОПЛИВНЫЕ КОТЛЫ С ЧУГУННЫМ ТЕПЛООБМЕННИКОМ



Котлы Elegant предназначены для отопления жилых и производственных помещений. Используются в системах отопления с естественной или принудительной циркуляцией и представлены в диапазоне мощности от 15 до 41 кВт. Теплообменники котлов изготовлены из высококачественного чугуна. Производство и обработка чугунных теплообменников по технологии Amin Gas значительно снижает гидравлическое сопротивление в котлах и положительно влияет на равномерность нагрева и долговечность оборудования. Для снижения тепловых потерь теплообменники котлов изолированы минеральной ватой толщиной 80 мм и экранированы алюминиевой фольгой.

- Поверхность теплообмена увеличена за счет дополнительных ребер в каналах отходящих дымовых газов, в результате чего достигается высокий КПД.
- Механический термостат, входящий в комплект поставки, позволяет регулировать температуру теплоносителя, подаваемого в систему отопления, и увеличить время горения топлива.
- Для визуального контроля температуры теплоносителя на передней панели котла установлен термометр.
- Котлы оборудованы регулятором вторичного воздуха, который оказывает непосредственное влияние на снижение уровня выбросов в атмосферу.
- Колосники котлов являются водоохлаждаемыми, что обеспечивает долгий срок их службы.
- Котлы Elegant могут работать на дровах и угле.

ГАБАРИТНЫЕ РАЗМЕРЫ

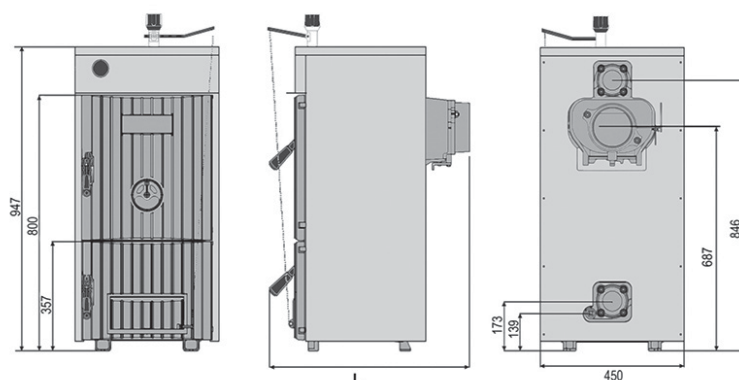

ТЕХНИЧЕСКИЕ ХАРАКТЕРИСТИКИ

МОДЕЛЬ КОТЛА			ELEGANT-03	ELEGANT-04	ELEGANT-05	ELEGANT-06
Количество секций		шт.	3	4	5	6
Номинальная тепловая мощность	Уголь	кВт	15-17	24-27	31-34	38-41
	Дрова	кВт	12-14	18-20	25-27	30-33
Класс котла согласно стандарту EN 303-5			1			
Температура теплоносителя (макс.)		°C	90			
Давление теплоносителя (макс.)		бар	4			
Давление охлаждающей воды для контура дополнительного охлаждения (клапан Caleffi)		бар	2-6			
Время сгорания одной закладки топлива	Уголь	ч	> 4			
	Дрова	ч	> 2			
Объем воды в котле		л	16.3	20.3	24.3	28.2
Подключение контура отопления		"	2			
Подключение предохранительного клапана		"	1/2			
Диаметр дымохода		мм	180			
Разряжение в дымоходе (мин.)		мбар	0.12	0.14	0.17	0.20
Температура дымовых газов		°C	190-260			
Размеры камеры сгорания	ШxВ	мм	300x380			
	Глубина	мм	245	345	445	545
Размеры котла	Глубина (L)	мм	609	709	809	909
	Ширина (W)	мм	450			
	Высота (H)	мм	947			
Вес котла		кг	166	198	232	267

MAX

ТВЕРДОТОПЛИВНЫЕ КОТЛЫ С ЧУГУННЫМ ТЕПЛООБМЕННИКОМ



Котлы Max предназначены для отопления жилых и производственных помещений. Используются в системах отопления с естественной или принудительной циркуляцией и представлены в диапазоне мощности от 35 до 95 кВт.

Теплообменники котлов изготовлены из высококачественного чугуна. Производство и обработка чугунных теплообменников по технологии Amin Gas значительно снижает гидравлическое сопротивление в котлах, что положительно влияет на равномерность нагрева и долговечность оборудования.

Для снижения тепловых потерь теплообменники котлов изолированы минеральной ватой толщиной 80 мм и экранированы алюминиевой фольгой.

- Котлы серии Max имеют большую топку, что позволяет сжигать поленья большого размера.
- Механический термостат, входящий в комплект поставки, позволяет регулировать температуру теплоносителя, подаваемого в систему отопления, и увеличить время горения топлива.
- Для визуального контроля температуры теплоносителя на передней панели котлов установлен термометр.
- Котлы оборудованы регулятором вторичного воздуха, который снижает уровень выбросов в атмосферу.
- Колосники котлов являются водоохлаждаемыми, что обеспечивает долгий срок их службы.
- Котлы серии Max могут работать на дровах и угле.
- Адаптированы для установки вентилятора принудительной подачи воздуха.
- Предусмотрена возможность установки наддувной пеллетной горелки.

ГАБАРИТНЫЕ РАЗМЕРЫ

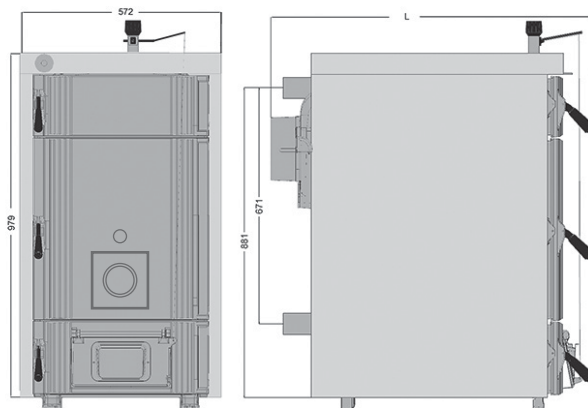

ТЕХНИЧЕСКИЕ ХАРАКТЕРИСТИКИ

МОДЕЛЬ КОТЛА			MAX-04	MAX-05	MAX-06	MAX-07	MAX-08	MAX-09	MAX-10	
Количество секций	шт		4	5	6	7	8	9	10	
Номинальная тепловая мощность	Уголь	кВт	35-38	44-48	54-58	63-67	74-77	83-86	91-95	
	Дрова	кВт	29-33	36-40	43-47	50-54	56-61	64-68	72-75	
Класс котла согласно стандарту EN 303-5			1							
Температура теплоносителя (макс.)		°C	90							
Давление теплоносителя (макс.)		бар	4							
Давление охлаждающей воды для контура дополнительного охлаждения (клапан Caleffi)		бар	2-6							
Время сгорания одной закладки топлива	Уголь	ч	> 4							
	Дрова	ч	> 2							
Объем воды в котле	л		27.2	32.2	37.2	42.1	47.1	52	57	
Подключение контура отопления		"	2							
Подключение предохранительного клапана		"	1/2							
Диаметр дымохода		мм	150			180		200		
Минимальная тяга в дымоходе		мбар	0.14	0.18	0.22	0.26	0.3	0.34	0.38	
Температура дымовых газов		°C	220-280							
Размеры камеры сгорания	ШxВ	мм	404x504							
	Глубина	мм	320	420	520	620	720	820	920	
Размеры котла	Глубина (L)	мм	716	816	916	1016	1116	1216	1316	
	Ширина (W)	мм	572							
	Высота (H)	мм	979							
Вес котла	кг		272	310	348	386	455	495	515	

ОХЛАДИТЕЛЬ С ТЕРМОСТАТИЧЕСКИМ КЛАПАНОМ

ДОПОЛНИТЕЛЬНОЕ ОБОРУДОВАНИЕ
ДЛЯ ТВЕРДОТОПЛИВНЫХ КОТЛОВ



Согласно европейским требованиям котлы должны быть оборудованы системой защиты от перегрева, которая ограничивает температуру теплоносителя до 95 °С. Для этого котлы оборудуют охладителем SHT с термостатическим клапаном. Такая система ограничения максимальной температуры подачи является обязательной для применения в закрытых системах отопления с трубами из пластика или металлопластика. Это обусловлено тем, что горение твердого топлива – достаточно инерционный процесс, который невозможно быстро остановить, и единственный способ быстро уменьшить температуру подачи в случае ее повышения – использовать контур внешнего охлаждения, устанавливаемый между выходом из котла и системой отопления. Принцип работы защитного устройства следующий: теплоноситель, выходя из котла, омывает змеевик теплообменника, и только затем подается в систему отопления. Если погруженный в теплоноситель датчик нагреется до температуры более 95 °С, то клапан откроется. Холодная вода из водопровода потечет через змеевик, охлаждая омывающий его перегретый теплоноситель, который, охладившись до безопасного уровня, поступит в систему отопления. Охлаждающая вода из змеевика сбрасывается в канализацию. Поэтому в случае применения охлаждающего теплообменника необходимо подключение водопровода с достаточным давлением. Сбросной трубопровод необходимо подключать к канализации через сифон.

Термостатический клапан SHT с погружным датчиком

- для котлов до 100 кВт;
- подключение R 3/4”;
- максимальное рабочее давление – 5 бар;
- пропускная способность – 210 кг/час воды при минимальном давлении потока 1 бар;
- температура срабатывания – 95 °С.

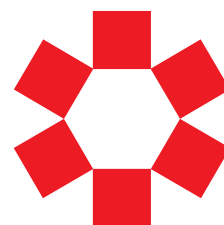

**KENTATSU
FURST**

СТАЛЬНЫЕ ТРЕХХОДОВЫЕ
ТВЕРДОТОПЛИВНЫЕ КОТЛЫ

VULKAN PR
VULKAN MAX PR
VULKAN SR, VULKAN MAX SR

VULKAN PR (PE)

СТАЛЬНЫЕ ТРЕХХОДОВЫЕ ТВЕРДОТОПЛИВНЫЕ КОТЛЫ



ГАБАРИТНЫЕ РАЗМЕРЫ

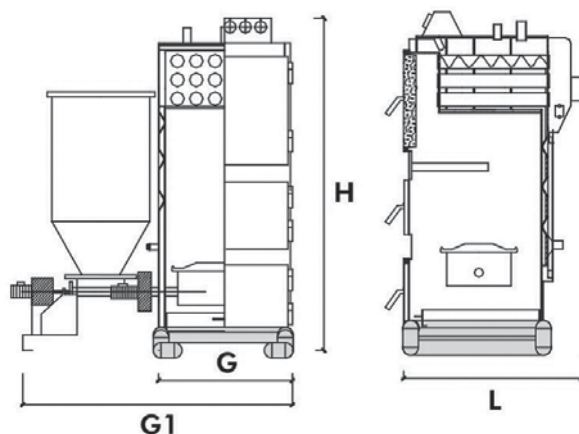

Котлы Vulkan PR (PE) предназначены для отопления жилых и производственных помещений. Применяются в системах отопления с принудительной циркуляцией и представлены в диапазоне мощности от 35 до 105 кВт.

Теплообменники котлов изготовлены из высококачественной котловой стали и имеют три полных хода движения дымовых газов. Третий ход образован жаровыми трубами с турбулизаторами, что обеспечивает высокий КПД.

- Котлы имеют современную электронную панель управления.
- Котлы оснащены автоматической подачей топлива и дутьевым вентилятором. Это обеспечивает стабильность параметров горения и возможность плавного регулирования мощности котлов.
- Тип розжига: ручной (PR) или автоматический (PE) от встроенного нагревательного элемента мощностью 2 кВт.
- Котлы Vulkan PR (PE) оборудованы бункером для хранения топлива.
- Во избежание поломки или заклинивания топливоподающего шнека сверху бункера установлена специальная решетка, предотвращающая попадание внутрь топлива с фракцией, превышающей рекомендованный размер.
- Герметично закрывающаяся крышка бункера препятствует возникновению обратного пламени.
- Могут эксплуатироваться на следующих типах твердого топлива размерами до 30 мм: уголь, брикетированный торф, топливные брикеты.
- К панели управления можно подключить дополнительный термостат или внешний контроллер.
- Модели котлов Vulkan 30P – 50P могут опционально комплектоваться циркуляционными насосами.
- В комплект поставки входят приспособления для технического обслуживания.

ТЕХНИЧЕСКИЕ ХАРАКТЕРИСТИКИ

МОДЕЛЬ КОТЛА	Номи- нальная тепловая мощность	Размеры, мм				Диаметр дымохода	Подклю- чение контура отопления	Подключе- ние предохра- нит. кла- пана	Давление теплоноси- теля (макс.)	Объем воды в котле	Вес котла	Объем бункера	
		Ширина (G)	Ширина с бунке- ром (G1)	Длина (L)	Высота (H)							л	м³
	кВт	мм	мм	мм	мм	мм	"	"	бар	л	кг	л	м³
VULKAN PR (PE)-30P	35	510	990	770	1280	130	1	3/4	3	62	240	100	0,107
VULKAN PR (PE)-40P	47	610	1210	770	1350	130	1	3/4		80	340	170	0,17
VULKAN PR (PE)-50P	58	610	1210	880	1350	130	1 1/2	3/4		95	350	170	0,17
VULKAN PR (PE)-70	81	715	1360	950	1470	170	1 1/2	1		140	500	220	0,22
VULKAN PR (PE)-100	105	715	1360	1130	1470	170	1 1/2	1		180	650	220	0,22

VULKAN MAX PR (PE)

СТАЛЬНЫЕ ТРЕХХОДОВЫЕ ТВЕРДОТОПЛИВНЫЕ КОТЛЫ



ГАБАРИТНЫЕ РАЗМЕРЫ

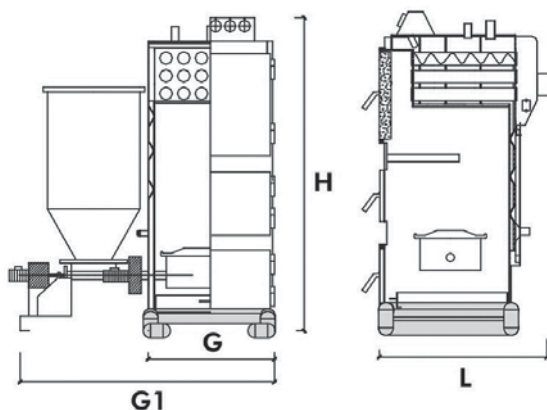

Котлы Vulkan Max PR (PE) предназначены для отопления жилых и производственных помещений. Применяются в системах отопления с принудительной циркуляцией и представлены в диапазоне мощности от 140 до 1188 кВт.

Теплообменники котлов изготовлены из высококачественной котловой стали и имеют три полных хода движения дымовых газов. Третий ход образован жаровыми трубами с турбулизаторами, что обеспечивает высокий КПД.

- Котлы имеют современную электронную панель управления.
- Оснащены автоматической подачей топлива и дутьевым вентилятором, что обеспечивает стабильность параметров горения и возможность плавного регулирования мощности котлов.
- Тип розжига: ручной (PR) или автоматическим (PE) от встроенного нагревательного элемента мощностью 2 кВт.
- Котлы Vulkan Max PR (PE) оборудованы бункером для хранения топлива.
- Во избежание поломки или заклинивания топливоподающего шнека сверху бункера установлена специальная решетка, предотвращающая попадание внутрь топлива с фракцией, превышающей рекомендованный размер.
- Герметично закрывающаяся крышка бункера препятствует возникновению обратного пламени.
- Котлы Vulkan Max PR (PE) могут работать на угле с зернистостью не более 30 мм или на пеллетах.
- К панели управления можно подключить дополнительный термостат или внешний контроллер.
- Модели котлов Vulkan Max 370 D – 1020 D оборудованы двумя топливоподающими шнеками. Котлы меньшей мощности могут быть опционально оборудованы двумя шнеками. Двойной шнек дополнительно обеспечивает защиту системы от возврата пламени естественным образом.
- В комплект поставки входят приспособления для технического обслуживания.

ТЕХНИЧЕСКИЕ ХАРАКТЕРИСТИКИ

МОДЕЛЬ КОТЛА	Номинальная тепловая мощность	Размеры, мм				Диаметр дымохода	Подключение контура отопления	Подключение предохранит. клапана	Давление теплоносителя (макс.)	Объем воды в котле	Вес котла	Объем бункера	
		Ширина (G)	Ширина с бункером (G1)	Длина (L)	Высота (H)							л	м³
		кВт	мм	мм	мм							мм	"
VULKAN MAX PR (PE)-120	140	730	1500	1500	1600	170	2	1	3	274	610	260	0.266
VULKAN MAX PR (PE)-140	163	710	1500	1200	1800	210	2	1		286	860	260	0.266
VULKAN MAX PR (PE)-160	186	710	1500	1330	1800	210	2	1		336	950	260	0.266
VULKAN MAX PR (PE)-180	210	730	1500	1600	1910	270	2	1		380	1100	360	0.367
VULKAN MAX PR (PE)-200	233	830	1600	1600	1910	270	DN 65	1 1/2		420	1220	630	0.632
VULKAN MAX PR (PE)-220	256	830	1600	1890	2020	270	DN 65	1 1/2		460	1450	630	0.632
VULKAN MAX PR (PE)-270	314	940	1710	2050	2020	270	DN 80	1 1/2		570	2000	630	0.632
VULKAN MAX PR (PE)-320	372	940	1710	2350	2020	270	DN 80	1 1/2		730	2350	770	0.77
VULKAN MAX PR (PE)-370D	430	1040	1810	2450	2020	330	DN 80	2		860	2600	770	0.77
VULKAN MAX PR (PE)-420D	486	1140	1910	2600	2020	330	DN 80	2		925	2850	770	0.77
VULKAN MAX PR (PE)-470D	548	1140	1910	2600	2020	330	DN 100	2		1050	3100	770	0.77
VULKAN MAX PR (PE)-520D	604	1240	2010	2800	2020	350	DN 100	2		1200	3300	770	0.77
VULKAN MAX PR (PE)-620D	721	1340	2110	2950	2020	350	DN 125	2		1380	3700	770	0.77
VULKAN MAX PR (PE)-720D	838	1440	2440	3050	2020	400	DN 125	2		1820	4150	770	0.77
VULKAN MAX PR (PE)-820D	953	1540	2540	3150	2020	400	DN 125	2		2014	4750	770	0.77
VULKAN MAX PR (PE)-920D	1070	1640	2640	3150	2020	450	DN 150	2	2218	5200	770	0.77	
VULKAN MAX PR (PE)-1020D	1188	1640	2540	3250	2020	450	DN 150	2	2431	5700	860	0.861	

VULKAN SR, VULKAN MAX SR

СТАЛЬНЫЕ ТРЕХХОДОВЫЕ ТВЕРДОТОПЛИВНЫЕ КОТЛЫ



Котлы Vulkan SR (Vulkan Max SR) предназначены для отопления жилых и производственных помещений. Применяются в системах отопления с принудительной циркуляцией и представлены в диапазоне мощности от 23 до 1188 кВт.

Теплообменники котлов изготовлены из высококачественной котловой стали и имеют три полных хода движения дымовых газов. Третий ход образован жаровыми трубами с турбулизаторами, что обеспечивает высокий КПД.

- Панель управления с микропроцессором управляет работой котла, обеспечивая регулировку и поддержание заданной пользователем температуры теплоносителя, а также сигнализацию о неисправностях и отсутствии топлива.
- К панели управления возможно подключить дополнительный термостат или внешний контроллер.
- Котлы Vulkan SR, Vulkan Max SR могут работать на древесине, угле, топливных брикетах, торфе.
- В комплект поставки входят приспособления для технического обслуживания.

ГАБАРИТНЫЕ РАЗМЕРЫ

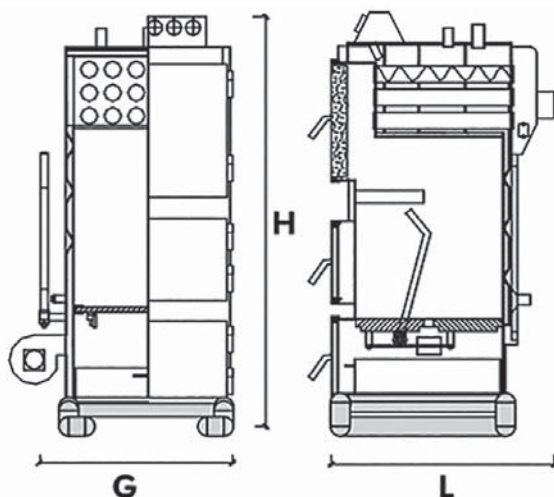

ТЕХНИЧЕСКИЕ ХАРАКТЕРИСТИКИ VULKAN SR

МОДЕЛЬ КОТЛА	Номинальная тепловая мощность	Размеры котла			Диаметр дымохода	Подключение контура отопления	Давление теплоносителя (макс.)	Объем воды в котле	Вес котла
		Ширина (G)	Длина (L)	Высота (H)					
	кВт	мм	мм	мм	мм	"	бар	л	кг
VULKAN SR-20	23	510	710	1160	130	1	3	55	160
VULKAN SR-25	29	510	710	1280	130	1		62	180
VULKAN SR-35	41	670	710	1350	130	1		80	260
VULKAN SR-45	53	670	820	1350	130	1 1/4		95	300
VULKAN SR-60	70	770	950	1470	170	1 1/2		140	400
VULKAN SR-80	93	770	1130	1470	170	1 1/2		180	500
VULKAN SR-100	116	730	1400	1630	170	2		274	600

ТЕХНИЧЕСКИЕ ХАРАКТЕРИСТИКИ VULKAN MAX SR

МОДЕЛЬ КОТЛА	Номинальная тепловая мощность	Размеры котла			Диаметр дымохода	Подключение контура отопления	Давление теплоносителя (макс.)	Объем воды в котле	Вес котла
		Ширина (G)	Длина (L)	Высота (H)					
	кВт	мм	мм	мм	мм	"	бар	л	кг
VULKAN MAX SR-120	140	830	1300	1630	210	2	3	286	760
VULKAN MAX SR-140	163	830	1400	1630	210	2		336	940
VULKAN MAX SR-160	186	730	1400	1630	270	2		380	1000
VULKAN MAX SR-180	210	830	1400	1910	270	DN 65		420	1120
VULKAN MAX SR-200	233	830	1690	1910	270	DN 65		460	1350
VULKAN MAX SR-250	291	940	1850	1910	270	DN 80		570	1650
VULKAN MAX SR-300	349	940	2150	2020	270	DN 80		730	2000
VULKAN MAX SR-350	407	1040	2250	2020	330	DN 80		860	2400
VULKAN MAX SR-400	466	1140	2400	2020	330	DN 80		925	2800
VULKAN MAX SR-450	525	1120	2600	2020	330	DN 100		1050	3200
VULKAN MAX SR-500	581	1240	2600	2020	350	DN 100		1200	3600
VULKAN MAX SR-600	698	1340	2750	2020	350	DN 125		1380	4200
VULKAN MAX SR-700	814	1440	2850	2020	400	DN 125		1820	4850
VULKAN MAX SR-800	930	1540	2950	2020	400	DN 125		2000	5200
VULKAN MAX SR-900	1048	1640	3050	2020	450	DN 125		2150	5450
VULKAN MAX SR-1000	1164	1740	3150	2020	450	DN 125	2500	5800	

FURST

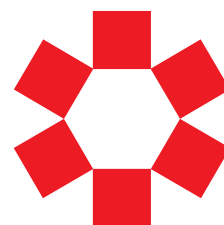

**KENTATSU
FURST**

РАДИАТОРЫ
СТАЛЬНЫЕ ПАНЕЛЬНЫЕ

РАДИАТОРЫ
ОТОПЛЕНИЯ

VENTIL, COMPACT



Стальные панельные радиаторы FURST изготавливаются из стального холоднокатаного листа толщиной 1.15 мм в соответствии с европейскими нормами EN 10130 и EN 10131.

Ассортимент продукции включает в себя 6 типов (10, 11, 21, 20, 22 и 33) и широкий типоразмерный ряд. Высота радиаторов может быть 300, 400, 500, 600, 750, 900 мм. Длина радиаторов варьируется от 400 до 3 000 мм. Шаговое увеличение до длины 2 000 мм составляет 100 мм, далее – 200 мм.

При производстве радиаторов FURST используется современная электрохимическая технология катафорезной окраски. Катафорез обеспечивает глубокое проникновение краски в структуру металла, благодаря этому достигается высокая адгезия краски с металлом и повышенная устойчивость к коррозии и к агрессивным средам (нагрев, повышенная влажность, воздействие солей). Катафорезная окраска позволяет предоставлять на радиаторы 12-летнюю гарантию.

Гладкая поверхность достигается с помощью окрашивания эпоксидной порошковой краской в покрасочной камере. При помощи специального оборудования краска электростатическим методом напыляется на поверхность радиатора.

Стальные панельные радиаторы FURST обладают большой тепловой эффективностью благодаря полноценному конвективному элементу. Встроенный разделитель потока позволяет радиатору разогреваться более равномерно. Радиаторы имеют высокую степень безопасности. Их максимальное рабочее давление составляет 10 бар, опрессовочное давление – 13 бар, давление разрушения – 22 бар.

Стальные панельные радиаторы FURST оптимальны для использования в одно- и двухтрубных системах. В зависимости от дизайна интерьера можно использовать радиаторы с боковой подводкой (модификация Compact(C)) или с нижним подключением (модификация Ventil(V)). Для удобства нижнее подключение может быть выполнено справа (VR), слева (VL) или по центру (VT).

Для стальных панельных радиаторов с нижним подключением термостатический клапан поставляется отдельно.

Товар сертифицирован.

ОБОЗНАЧЕНИЕ МОДЕЛЕЙ СТАЛЬНЫХ ПАНЕЛЬНЫХ РАДИАТОРОВ:

VR20 500x1000

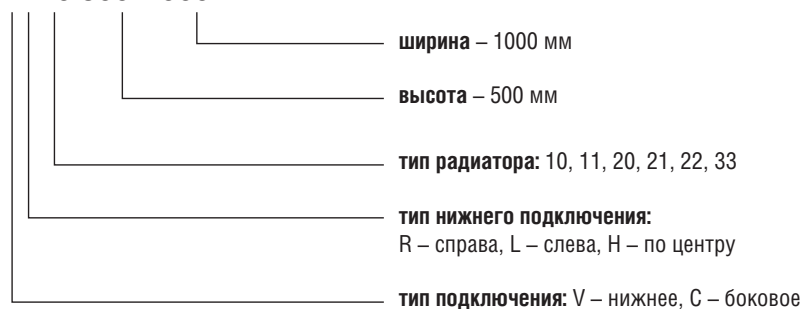

ПОТЕРИ ДАВЛЕНИЯ В ПАНЕЛЬНЫХ РАДИАТОРАХ FURST

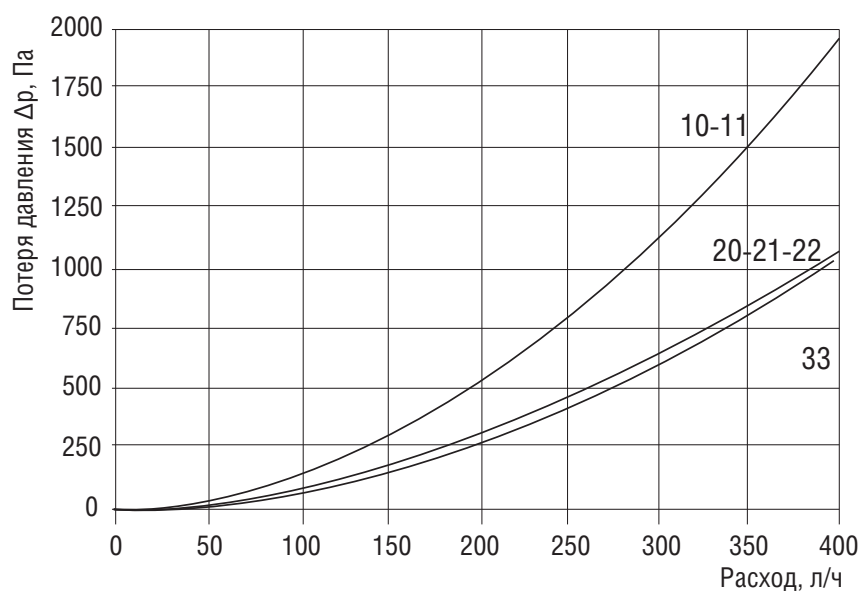

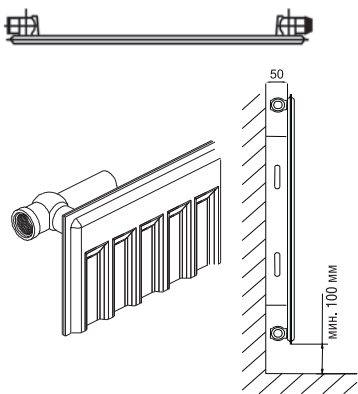
Тип 10	Габариты		Тепловая мощность 90/70/20 °С, Вт	Масса, кг	Емкость, л
	Высота, мм	Ширина, мм			
 <p>Толщина радиаторов – 49 мм Межосевое расстояние = высота - 51 мм</p> <p>Маркировка: C10 500x1000 C – боковое подключение 10 – тип радиатора высота 500 мм ширина 1000 мм</p> <p>VR10 400x800 VR – нижнее подключение справа 10 – тип радиатора высота 400 мм ширина 800 мм</p> <p>VT10 300x500 VT – нижнее подключение по центру 10 – тип радиатора высота 300 мм ширина 500 мм</p> <p>VL10H 500x1000 VL – нижнее подключение слева 10 – тип радиатора высота 500 мм ширина 1000 мм</p>	300	400	184	2.4	0.7
		500	230	3.0	0.9
		600	275	3.5	1.0
		700	321	4.1	1.2
		800	367	4.7	1.4
		900	413	5.3	1.5
		1000	459	5.9	1.7
		1100	505	6.5	1.9
		1200	551	7.1	2.0
		1300	597	7.7	2.2
		1400	643	8.3	2.4
		1500	689	8.9	2.6
		1600	734	9.4	2.7
		1700	780	10.0	2.9
		1800	826	10.6	3.1
		1900	872	11.2	3.2
		2000	918	11.8	3.4
		2200	1010	13.0	3.7
	2400	1102	14.2	4.1	
	2600	1193	15.3	4.4	
	2800	1285	16.5	4.8	
	3000	1377	17.7	5.1	
	400	400	232	3.2	0.9
		500	290	4.0	1.2
		600	347	4.7	1.4
		700	405	5.5	1.6
		800	463	6.3	1.8
		900	521	7.1	2.1
		1000	579	7.9	2.3
		1100	637	8.7	2.5
		1200	695	9.5	2.8
		1300	753	10.3	3.0
		1400	811	11.1	3.2
		1500	869	11.9	3.5
		1600	926	12.6	3.7
		1700	984	13.4	3.9
1800		1042	14.2	4.1	
1900		1100	15.0	4.4	
2000		1158	15.8	4.6	
2200		1274	17.4	5.1	
2400	1390	19.0	5.5		
2600	1505	20.5	6.0		
2800	1621	22.1	6.4		
3000	1737	23.7	6.9		
500	400	283	4.0	1.1	
	500	354	5.0	1.4	
	600	424	5.9	1.6	
	700	495	6.9	1.9	
	800	566	7.9	2.2	
	900	636	8.9	2.4	
	1000	707	9.9	2.7	
	1100	778	10.9	3.0	
	1200	848	11.9	3.2	
	1300	919	12.9	3.5	
	1400	990	13.9	3.8	
	1500	1061	14.9	4.1	
	1600	1131	15.8	4.3	
	1700	1202	16.8	4.6	
	1800	1273	17.8	4.9	
	1900	1343	18.8	5.1	
	2000	1414	19.8	5.4	
	2200	1555	21.8	5.9	
2400	1697	23.8	6.5		
2600	1838	25.7	7.0		
2800	1980	27.7	7.6		
3000	2121	29.7	8.1		

Тип 10	Габариты		Тепловая мощность 90/70/20 °С, Вт	Масса, кг	Емкость, л
	Высота, мм	Ширина, мм			
	600	400	332	4.7	1.2
		500	415	5.9	1.6
		600	498	7.1	1.9
		700	581	8.3	2.2
		800	664	9.4	2.5
		900	747	10.6	2.8
		1000	830	11.8	3.1
		1100	913	13.0	3.4
		1200	996	14.2	3.7
		1300	1079	15.3	4.0
		1400	1162	16.5	4.3
		1500	1245	17.7	4.7
		1600	1328	18.9	5.0
		1700	1411	20.1	5.3
		1800	1494	21.2	5.6
		1900	1577	22.4	5.9
		2000	1660	23.6	6.2
		2200	1826	26.0	6.8
		2400	1992	28.3	7.4
		2600	2158	30.7	8.1
	2800	2324	33.0	8.7	
	3000	2490	35.4	9.3	
	750	400	403	5.9	1.5
		500	504	7.4	1.9
		600	605	8.9	2.3
		700	706	10.4	2.7
		800	806	11.8	3.0
		900	907	13.3	3.4
		1000	1008	14.8	3.8
		1100	1109	16.3	4.2
		1200	1210	17.8	4.6
		1300	1310	19.2	4.9
		1400	1411	20.7	5.3
		1500	1512	22.2	5.7
		1600	1613	23.7	6.1
		1700	1714	25.2	6.5
		1800	1814	26.6	6.8
		1900	1915	28.1	7.2
		2000	2016	29.6	7.6
		2200	2218	32.6	8.4
		2400	2419	35.5	9.1
		2600	2621	38.5	9.9
	2800	2822	41.4	10.6	
	3000	3024	44.4	11.4	
	900	400	470	6.9	1.8
500		588	8.7	2.3	
600		706	10.4	2.7	
700		823	12.1	3.2	
800		941	13.8	3.6	
900		1058	15.6	4.1	
1000		1176	17.3	4.5	
1100		1294	19.0	5.0	
1200		1411	20.8	5.4	
1300		1529	22.5	5.9	
1400		1646	24.2	6.3	
1500		1764	26.0	6.8	
1600		1882	27.7	7.2	
1700		1999	29.4	7.7	
1800		2117	31.1	8.1	
1900		2234	32.9	8.6	
2000		2352	34.6	9.0	
2200		2587	38.1	9.9	
2400		2822	41.5	10.8	
2600		3058	45.0	11.7	
2800	3293	48.4	12.6		
3000	3528	51.9	13.5		

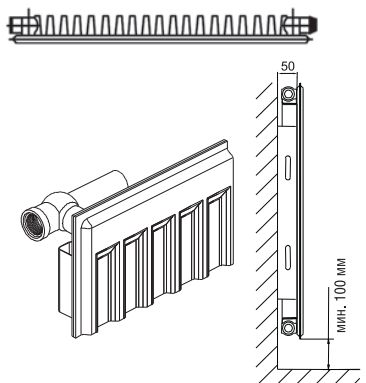
Тип 11	Габариты		Тепловая мощность 90/70/20 °С, Вт	Масса, кг	Емкость, л
	Высота, мм	Ширина, мм			
 <p>Толщина радиаторов – 49 мм Межосевое расстояние = высота - 51 мм</p> <p>Маркировка: С11 500x1000 С – боковое подключение 11 – тип радиатора высота 500 мм ширина 1000 мм</p> <p>VR11 400x800 VR – нижнее подключение справа 11 – тип радиатора высота 400 мм ширина 800 мм</p> <p>VT11 300x500 VT – нижнее подключение по центру 11 – тип радиатора высота 300 мм ширина 500 мм</p> <p>VL11 500x1000 VL – нижнее подключение слева 11 – тип радиатора высота 500 мм ширина 1000 мм</p>	300	400	248	3.3	0.7
		500	311	4.1	0.9
		600	373	4.9	1.0
		700	435	5.7	1.2
		800	497	6.6	1.4
		900	559	7.4	1.5
		1000	621	8.2	1.7
		1100	683	9.0	1.9
		1200	745	9.8	2.0
		1300	807	10.7	2.2
		1400	869	11.5	2.4
		1500	932	12.3	2.6
		1600	994	13.1	2.7
		1700	1056	13.9	2.9
		1800	1118	14.8	3.1
	1900	1180	15.6	3.2	
	2000	1242	16.4	3.4	
	2200	1366	18.0	3.7	
	2400	1490	19.7	4.1	
	2600	1615	21.3	4.4	
	2800	1739	23.0	4.8	
	3000	1863	24.6	5.1	
	400	400	322	4.3	0.9
		500	403	5.4	1.2
		600	483	6.5	1.4
		700	564	7.6	1.6
		800	644	8.6	1.8
		900	725	9.7	2.1
		1000	805	10.8	2.3
		1100	886	11.9	2.5
1200		966	13.0	2.8	
1300		1047	14.0	3.0	
1400		1127	15.1	3.2	
1500		1208	16.2	3.5	
1600		1288	17.3	3.7	
1700		1369	18.4	3.9	
1800		1449	19.4	4.1	
1900	1530	20.5	4.4		
2000	1610	21.6	4.6		
2200	1771	23.8	5.1		
2400	1932	25.9	5.5		
2600	2093	28.1	6.0		
2800	2254	30.2	6.4		
3000	2415	32.4	6.9		
500	400	398	5.4	1.1	
	500	498	6.8	1.4	
	600	597	8.2	1.6	
	700	697	9.5	1.9	
	800	796	10.9	2.2	
	900	896	12.2	2.4	
	1000	995	13.6	2.7	
	1100	1095	15.0	3.0	
	1200	1194	16.3	3.2	
	1300	1294	17.7	3.5	
	1400	1393	19.0	3.8	
	1500	1493	20.4	4.1	
	1600	1592	21.8	4.3	
	1700	1692	23.1	4.6	
	1800	1791	24.5	4.9	
1900	1891	25.8	5.1		
2000	1990	27.2	5.4		
2200	2189	29.9	5.9		
2400	2388	32.6	6.5		
2600	2587	35.4	7.0		
2800	2786	38.1	7.6		
3000	2985	40.8	8.1		

Тип 11	Габариты		Тепловая мощность 90/70/20 °С, Вт	Масса, кг	Емкость, л
	Высота, мм	Ширина, мм			
	600	400	473	6.6	1.2
		500	591	8.3	1.6
		600	709	9.9	1.9
		700	827	11.6	2.2
		800	946	13.2	2.5
		900	1064	14.9	2.8
		1000	1182	16.5	3.1
		1100	1300	18.2	3.4
		1200	1418	19.8	3.7
		1300	1537	21.5	4.0
		1400	1655	23.1	4.3
		1500	1773	24.8	4.7
		1600	1891	26.4	5.0
		1700	2009	28.1	5.3
		1800	2128	29.7	5.6
		1900	2246	31.4	5.9
		2000	2364	33.0	6.2
		2200	2600	36.3	6.8
		2400	2837	39.6	7.4
		2600	3073	42.9	8.1
	2800	3310	46.2	8.7	
	3000	3546	49.5	9.3	
	750	400	584	8.3	1.5
		500	730	10.4	1.9
		600	876	12.4	2.3
		700	1022	14.5	2.7
		800	1168	16.6	3.0
		900	1314	18.6	3.4
		1000	1460	20.7	3.8
		1100	1606	22.8	4.2
		1200	1752	24.8	4.6
		1300	1898	26.9	4.9
		1400	2044	29.0	5.3
		1500	2190	31.1	5.7
		1600	2336	33.1	6.1
		1700	2482	35.2	6.5
		1800	2628	37.3	6.8
		1900	2774	39.3	7.2
		2000	2920	41.4	7.6
		2200	3212	45.5	8.4
		2400	3504	49.7	9.1
		2600	3796	53.8	9.9
	2800	4088	58.0	10.6	
	3000	4380	62.1	11.4	
	900	400	688	9.9	1.8
500		861	12.4	2.3	
600		1033	14.8	2.7	
700		1205	17.3	3.2	
800		1377	19.8	3.6	
900		1549	22.2	4.1	
1000		1721	24.7	4.5	
1100		1893	27.2	5.0	
1200		2065	29.6	5.4	
1300		2237	32.1	5.9	
1400		2409	34.6	6.3	
1500		2582	37.1	6.8	
1600		2754	39.5	7.2	
1700		2926	42.0	7.7	
1800		3098	44.5	8.1	
1900		3270	46.9	8.6	
2000		3442	49.4	9.0	
2200		3786	54.3	9.9	
2400		4130	59.3	10.8	
2600		4475	64.2	11.7	
2800	4819	69.2	12.6		
3000	5163	74.1	13.5		

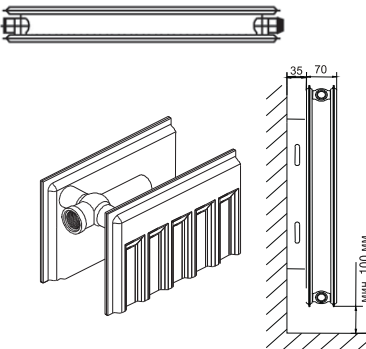
Тип 20	Габариты		Тепловая мощность 90/70/20 °С, Вт	Масса, кг	Емкость, л
	Высота, мм	Ширина, мм			
 <p>Толщина радиаторов – 70 мм Межосевое расстояние = высота - 51 мм</p> <p>Маркировка: C20 500x1000 C – боковое подключение 20 – тип радиатора высота 500 мм ширина 1000 мм</p> <p>VR20 400x800 VR – нижнее подключение справа 20 – тип радиатора высота 400 мм ширина 800 мм</p> <p>VT20 300x500 VT – нижнее подключение по центру 20 – тип радиатора высота 300 мм ширина 500 мм</p> <p>VL20 500x1000 VL – нижнее подключение слева 20 – тип радиатора высота 500 мм ширина 1000 мм</p>	300	400	319	4.8	1.4
		500	399	6.1	1.7
		600	479	7.3	2.0
		700	559	8.5	2.4
		800	639	9.7	2.7
		900	719	10.9	3.1
		1000	799	12.1	3.4
		1100	879	13.3	3.7
		1200	958	14.5	4.1
		1300	1038	15.7	4.4
		1400	1118	16.9	4.8
		1500	1198	18.2	5.1
		1600	1278	19.4	5.4
		1700	1358	20.6	5.8
		1800	1438	21.8	6.1
	1900	1517	23.0	6.5	
	2000	1597	24.2	6.8	
	2200	1757	26.6	7.5	
	2400	1917	29.0	8.2	
	2600	2077	31.5	8.8	
	2800	2236	33.9	9.5	
	3000	2396	36.3	10.2	
	400	400	403	6.3	1.8
		500	504	7.9	2.2
		600	604	9.5	2.6
		700	705	11.1	3.1
		800	806	12.6	3.5
		900	907	14.2	4.0
		1000	1007	15.8	4.4
		1100	1108	17.4	4.8
1200		1209	19.0	5.3	
1300		1310	20.5	5.7	
1400		1410	22.1	6.2	
1500		1511	23.7	6.6	
1600		1612	25.3	7.0	
1700		1713	26.9	7.5	
1800		1813	28.4	7.9	
1900	1914	30.0	8.4		
2000	2015	31.6	8.8		
2200	2216	34.8	9.7		
2400	2418	37.9	10.6		
2600	2619	41.1	11.4		
2800	2821	44.2	12.3		
3000	3022	47.4	13.2		
500	400	492	7.8	2.1	
	500	615	9.8	2.7	
	600	738	11.7	3.2	
	700	861	13.7	3.7	
	800	984	15.6	4.2	
	900	1107	17.6	4.8	
	1000	1230	19.5	5.3	
	1100	1353	21.5	5.8	
	1200	1476	23.4	6.4	
	1300	1599	25.4	6.9	
	1400	1722	27.3	7.4	
	1500	1845	29.3	8.0	
	1600	1968	31.2	8.5	
	1700	2091	33.2	9.0	
	1800	2214	35.1	9.5	
1900	2337	37.1	10.1		
2000	2460	39.0	10.6		
2200	2706	42.9	11.7		
2400	2952	46.8	12.7		
2600	3198	50.7	13.8		
2800	3445	54.6	14.8		
3000	3691	58.5	15.9		

Тип 20	Габариты		Тепловая мощность 90/70/20 °С, Вт	Масса, кг	Емкость, л
	Высота, мм	Ширина, мм			
	600	400	578	9.3	2.5
		500	722	11.6	3.1
		600	867	13.9	3.7
		700	1011	16.2	4.3
		800	1155	18.6	5.0
		900	1300	20.9	5.6
		1000	1444	23.2	6.2
		1100	1589	25.5	6.8
		1200	1733	27.8	7.4
		1300	1877	30.2	8.1
		1400	2022	32.5	8.7
		1500	2166	34.8	9.3
		1600	2311	37.1	9.9
		1700	2455	39.4	10.5
		1800	2600	41.8	11.2
		1900	2744	44.1	11.8
		2000	2888	46.4	12.4
		2200	3177	51.0	13.6
		2400	3466	55.7	14.9
		2600	3755	60.3	16.1
	2800	4044	65.0	17.4	
	3000	4333	69.6	18.6	
	750	400	702	11.5	3.0
		500	877	14.4	3.8
		600	1052	17.3	4.6
		700	1228	20.2	5.3
		800	1403	23.0	6.1
		900	1579	25.9	6.8
		1000	1754	28.8	7.6
		1100	1929	31.7	8.4
		1200	2105	34.6	9.1
		1300	2280	37.4	9.9
		1400	2455	40.3	10.6
		1500	2631	43.2	11.4
		1600	2806	46.1	12.2
		1700	2982	49.0	12.9
		1800	3157	51.8	13.7
		1900	3332	54.7	14.4
		2000	3508	57.6	15.2
		2200	3859	63.4	16.7
		2400	4209	69.1	18.2
		2600	4560	74.9	19.8
	2800	4911	80.6	21.3	
	3000	5262	86.4	22.8	
	900	400	818	13.8	3.6
500		1023	17.2	4.5	
600		1228	20.6	5.3	
700		1432	24.1	6.2	
800		1637	27.5	7.1	
900		1842	31.0	8.0	
1000		2046	34.4	8.9	
1100		2251	37.8	9.8	
1200		2455	41.3	10.7	
1300		2660	44.7	11.6	
1400		2865	48.2	12.5	
1500		3069	51.6	13.4	
1600		3274	55.0	14.2	
1700		3479	58.5	15.1	
1800		3683	61.9	16.0	
1900		3888	65.4	16.9	
2000		4092	68.8	17.8	
2200		4502	75.7	19.6	
2400		4911	82.6	21.4	
2600		5320	89.4	23.1	
2800	5729	96.3	24.9		
3000	6139	103.2	26.7		

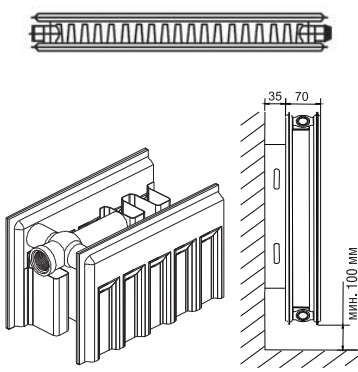
Тип 21	Габариты		Тепловая мощность 90/70/20 °С, Вт	Масса, кг	Емкость, л
	Высота, мм	Ширина, мм			
 <p>Толщина радиаторов – 70 мм Межосевое расстояние = высота - 51 мм</p> <p>Маркировка: C21 500x1000 C – боковое подключение 21 – тип радиатора высота 500 мм ширина 1000 мм</p> <p>VR21 400x800 VR – нижнее подключение справа 21 – тип радиатора высота 400 мм ширина 800 мм</p> <p>VT21 300x500 VT – нижнее подключение по центру 21 – тип радиатора высота 300 мм ширина 500 мм</p> <p>VL21 500x1000 VL – нижнее подключение слева 21 – тип радиатора высота 500 мм ширина 1000 мм</p>	300	400	356	5.5	1.4
		500	445	6.9	1.7
		600	534	8.3	2.0
		700	623	9.7	2.4
		800	712	11.0	2.7
		900	801	12.4	3.1
		1000	890	13.8	3.4
		1100	979	15.2	3.7
		1200	1068	16.6	4.1
		1300	1157	17.9	4.4
		1400	1246	19.3	4.8
		1500	1335	20.7	5.1
		1600	1424	22.1	5.4
		1700	1513	23.5	5.8
		1800	1602	24.8	6.1
		1900	1691	26.2	6.5
		2000	1780	27.6	6.8
		2200	1958	30.4	7.5
	2400	2136	33.1	8.2	
	2600	2314	35.9	8.8	
	2800	2492	38.6	9.5	
	3000	2670	41.4	10.2	
	400	400	461	7.5	1.8
		500	576	9.4	2.2
		600	691	11.3	2.6
		700	806	13.2	3.1
		800	922	15.0	3.5
		900	1037	16.9	4.0
		1000	1152	18.8	4.4
		1100	1267	20.7	4.8
		1200	1382	22.6	5.3
		1300	1498	24.4	5.7
		1400	1613	26.3	6.2
		1500	1728	28.2	6.6
		1600	1843	30.1	7.0
		1700	1958	32.0	7.5
1800		2074	33.8	7.9	
1900		2189	35.7	8.4	
2000		2304	37.6	8.8	
2200		2534	41.4	9.7	
2400	2765	45.1	10.6		
2600	2995	48.9	11.4		
2800	3226	52.6	12.3		
3000	3456	56.4	13.2		
500	400	563	9.4	2.1	
	500	704	11.8	2.7	
	600	844	14.1	3.2	
	700	985	16.5	3.7	
	800	1126	18.8	4.2	
	900	1266	21.2	4.8	
	1000	1407	23.5	5.3	
	1100	1548	25.9	5.8	
	1200	1688	28.2	6.4	
	1300	1829	30.6	6.9	
	1400	1970	32.9	7.4	
	1500	2111	35.3	8.0	
	1600	2251	37.6	8.5	
	1700	2392	40.0	9.0	
	1800	2533	42.3	9.5	
	1900	2673	44.7	10.1	
	2000	2814	47.0	10.6	
	2200	3095	51.7	11.7	
2400	3377	56.4	12.7		
2600	3658	61.1	13.8		
2800	3940	65.8	14.8		
3000	4221	70.5	15.9		

Тип 21	Габариты		Тепловая мощность 90/70/20 °С, Вт	Масса, кг	Емкость, л
	Высота, мм	Ширина, мм			
	600	400	658	11.3	2.5
		500	823	14.2	3.1
		600	988	17.0	3.7
		700	1152	19.8	4.3
		800	1317	22.6	5.0
		900	1481	25.5	5.6
		1000	1646	28.3	6.2
		1100	1811	31.1	6.8
		1200	1975	34.0	7.4
		1300	2140	36.8	8.1
		1400	2304	39.6	8.7
		1500	2469	42.5	9.3
		1600	2634	45.3	9.9
		1700	2798	48.1	10.5
		1800	2963	50.9	11.2
		1900	3127	53.8	11.8
		2000	3292	56.6	12.4
		2200	3621	62.3	13.6
	2400	3950	67.9	14.9	
	2600	4280	73.6	16.1	
	2800	4609	79.2	17.4	
	3000	4938	84.9	18.6	
	750	400	791	14.2	3.0
		500	989	17.7	3.8
		600	1187	21.2	4.6
		700	1385	24.8	5.3
		800	1582	28.3	6.1
		900	1780	31.9	6.8
		1000	1978	35.4	7.6
		1100	2176	38.9	8.4
		1200	2374	42.5	9.1
		1300	2571	46.0	9.9
		1400	2769	49.6	10.6
		1500	2967	53.1	11.4
		1600	3165	56.6	12.2
		1700	3363	60.2	12.9
		1800	3560	63.7	13.7
		1900	3758	67.3	14.4
		2000	3956	70.8	15.2
2200		4352	77.9	16.7	
2400	4747	85.0	18.2		
2600	5143	92.0	19.8		
2800	5538	99.1	21.3		
3000	5934	106.2	22.8		
900	400	915	16.6	3.6	
	500	1144	20.8	4.5	
	600	1372	24.9	5.3	
	700	1601	29.1	6.2	
	800	1830	33.2	7.1	
	900	2058	37.4	8.0	
	1000	2287	41.5	8.9	
	1100	2516	45.7	9.8	
	1200	2744	49.8	10.7	
	1300	2973	54.0	11.6	
	1400	3202	58.1	12.5	
	1500	3431	62.3	13.4	
	1600	3659	66.4	14.2	
	1700	3888	70.6	15.1	
	1800	4117	74.7	16.0	
	1900	4345	78.9	16.9	
	2000	4574	83.0	17.8	
	2200	5031	91.3	19.6	
2400	5489	99.6	21.4		
2600	5946	107.9	23.1		
2800	6404	116.2	24.9		
3000	6861	124.5	26.7		

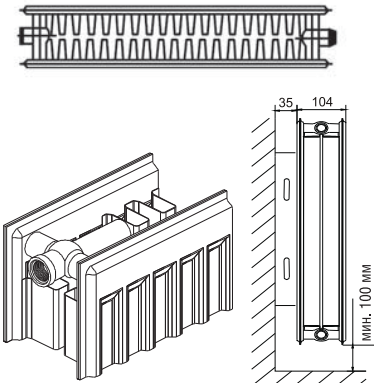
Тип 22	Габариты		Тепловая мощность 90/70/20 °С, Вт	Масса, кг	Емкость, л
	Высота, мм	Ширина, мм			
 <p>Толщина радиаторов – 104 мм Межосевое расстояние = высота - 51 мм</p> <p>Маркировка: C22 500x1000 С – боковое подключение 22 – тип радиатора высота 500 мм ширина 1000 мм</p> <p>VR22 400x800 VR – нижнее подключение справа 22 – тип радиатора высота 400 мм ширина 800 мм</p> <p>VT22 300x500 VT – нижнее подключение по центру 22 – тип радиатора высота 300 мм ширина 500 мм</p> <p>VL22 500x1000 VL – нижнее подключение слева 22 – тип радиатора высота 500 мм ширина 1000 мм</p>	300	400	524	6.4	1.4
		500	655	8.1	1.7
		600	786	9.7	2.0
		700	917	11.3	2.4
		800	1048	12.9	2.7
		900	1179	14.5	3.1
		1000	1310	16.1	3.4
		1100	1441	17.7	3.7
		1200	1572	19.3	4.1
		1300	1703	20.9	4.4
		1400	1834	22.5	4.8
		1500	1965	24.2	5.1
		1600	2096	25.8	5.4
		1700	2227	27.4	5.8
		1800	2358	29.0	6.1
		1900	2489	30.6	6.5
		2000	2620	32.2	6.8
		2200	2882	35.4	7.5
	2400	3144	38.6	8.2	
	2600	3406	41.9	8.8	
	2800	3668	45.1	9.5	
	3000	3930	48.3	10.2	
	400	400	636	8.8	1.8
		500	795	11.0	2.2
		600	953	13.2	2.6
		700	1112	15.4	3.1
		800	1271	17.6	3.5
		900	1430	19.8	4.0
		1000	1589	22.0	4.4
		1100	1748	24.2	4.8
		1200	1907	26.4	5.3
		1300	2066	28.6	5.7
		1400	2225	30.8	6.2
		1500	2384	33.0	6.6
		1600	2542	35.2	7.0
		1700	2701	37.4	7.5
1800		2860	39.6	7.9	
1900		3019	41.8	8.4	
2000		3178	44.0	8.8	
2200		3496	48.4	9.7	
2400	3814	52.8	10.6		
2600	4131	57.2	11.4		
2800	4449	61.6	12.3		
3000	4767	66.0	13.2		
500	400	752	11.0	2.1	
	500	941	13.8	2.7	
	600	1129	16.6	3.2	
	700	1317	19.3	3.7	
	800	1505	22.1	4.2	
	900	1693	24.8	4.8	
	1000	1881	27.6	5.3	
	1100	2069	30.4	5.8	
	1200	2257	33.1	6.4	
	1300	2445	35.9	6.9	
	1400	2633	38.6	7.4	
	1500	2822	41.4	8.0	
	1600	3010	44.2	8.5	
	1700	3198	46.9	9.0	
	1800	3386	49.7	9.5	
	1900	3574	52.4	10.1	
	2000	3762	55.2	10.6	
	2200	4138	60.7	11.7	
2400	4514	66.2	12.7		
2600	4891	71.8	13.8		
2800	5267	77.3	14.8		
3000	5643	82.8	15.9		

Тип 22	Габариты		Тепловая мощность 90/70/20 °С, Вт	Масса, кг	Емкость, л	
	Высота, мм	Ширина, мм				
600	600	400	867	13.3	2.5	
		500	1084	16.6	3.1	
		600	1301	19.9	3.7	
		700	1518	23.2	4.3	
		800	1734	26.6	5.0	
		900	1951	29.9	5.6	
		1000	2168	33.2	6.2	
		1100	2385	36.5	6.8	
		1200	2602	39.8	7.4	
		1300	2818	43.2	8.1	
		1400	3035	46.5	8.7	
		1500	3252	49.8	9.3	
		1600	3469	53.1	9.9	
		1700	3686	56.4	10.5	
		1800	3902	59.8	11.2	
		1900	4119	63.1	11.8	
		2000	4336	66.4	12.4	
		2200	4770	73.0	13.6	
		2400	5203	79.7	14.9	
		2600	5637	86.3	16.1	
	2800	6070	93.0	17.4		
	3000	6504	99.6	18.6		
	750	750	400	1040	16.6	3.0
			500	1300	20.8	3.8
			600	1559	25.0	4.6
			700	1819	29.1	5.3
			800	2079	33.3	6.1
			900	2339	37.4	6.8
			1000	2599	41.6	7.6
			1100	2859	45.8	8.4
1200			3119	49.9	9.1	
1300			3379	54.1	9.9	
1400			3639	58.2	10.6	
1500			3899	62.4	11.4	
1600			4158	66.6	12.2	
1700			4418	70.7	12.9	
1800			4678	74.9	13.7	
1900			4938	79.0	14.4	
2000			5198	83.2	15.2	
2200			5718	91.5	16.7	
2400			6238	99.8	18.2	
2600			6757	108.2	19.8	
2800	7277	116.5	21.3			
3000	7797	124.8	22.8			
900	900	400	1216	19.6	3.6	
		500	1520	24.5	4.5	
		600	1823	29.3	5.3	
		700	2127	34.2	6.2	
		800	2431	39.1	7.1	
		900	2735	44.0	8.0	
		1000	3039	48.9	8.9	
		1100	3343	53.8	9.8	
		1200	3647	58.7	10.7	
		1300	3951	63.6	11.6	
		1400	4255	68.5	12.5	
		1500	4559	73.4	13.4	
		1600	4862	78.2	14.2	
		1700	5166	83.1	15.1	
		1800	5470	88.0	16.0	
		1900	5774	92.9	16.9	
		2000	6078	97.8	17.8	
		2200	6686	107.6	19.6	
		2400	7294	117.4	21.4	
		2600	7901	127.1	23.1	
2800	8509	136.9	24.9			
3000	9117	146.7	26.7			

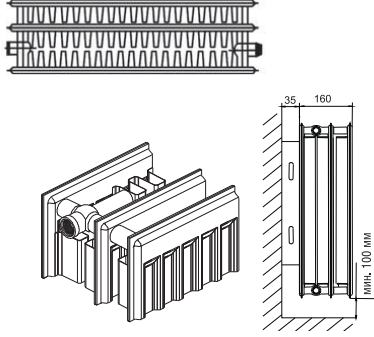
Тип 33	Габариты		Тепловая мощность 90/70/20 °С, Вт	Масса, кг	Емкость, л
	Высота, мм	Ширина, мм			
 <p>Толщина радиаторов – 160 мм Межосевое расстояние = высота - 51 мм</p> <p>Маркировка: С33 500x1000 С – боковое подключение 33 – тип радиатора высота 500 мм ширина 1000 мм</p> <p>VR33 400x800 VR – нижнее подключение справа 33 – тип радиатора высота 400 мм ширина 800 мм</p> <p>VT33 300x500 VT – нижнее подключение по центру 33 – тип радиатора высота 300 мм ширина 500 мм</p> <p>VL33 500x1000 VL – нижнее подключение слева 33 – тип радиатора высота 500 мм ширина 1000 мм</p>	300	400	658	9.6	2.0
		500	823	12.1	2.6
		600	988	14.5	3.1
		700	1152	16.9	3.6
		800	1317	19.3	4.1
		900	1481	21.7	4.6
		1000	1646	24.1	5.1
		1100	1811	26.5	5.6
		1200	1975	28.9	6.1
		1300	2140	31.3	6.6
		1400	2304	33.7	7.1
		1500	2469	36.2	7.7
		1600	2634	38.6	8.2
		1700	2798	41.0	8.7
		1800	2963	43.4	9.2
		1900	3127	45.8	9.7
		2000	3292	48.2	10.2
		2200	3621	53.0	11.2
	2400	3950	57.8	12.2	
	2600	4280	62.7	13.3	
	2800	4609	67.5	14.3	
	3000	4938	72.3	15.3	
	400	400	833	13.2	2.7
		500	1042	16.5	3.4
		600	1250	19.7	4.0
		700	1458	23.0	4.7
		800	1666	26.3	5.4
		900	1875	29.6	6.0
		1000	2083	32.9	6.7
		1100	2291	36.2	7.4
		1200	2500	39.5	8.0
		1300	2708	42.8	8.7
		1400	2916	46.1	9.4
		1500	3125	49.4	10.1
		1600	3333	52.6	10.7
		1700	3541	55.9	11.4
1800		3749	59.2	12.1	
1900		3958	62.5	12.7	
2000		4166	65.8	13.4	
2200		4583	72.4	14.7	
2400	4999	79.0	16.1		
2600	5416	85.5	17.4		
2800	5832	92.1	18.8		
3000	6249	98.7	20.1		
500	400	1018	16.5	3.2	
	500	1272	20.6	4.1	
	600	1526	24.7	4.9	
	700	1781	28.8	5.7	
	800	2035	33.0	6.5	
	900	2290	37.1	7.3	
	1000	2544	41.2	8.1	
	1100	2798	45.3	8.9	
	1200	3053	49.4	9.7	
	1300	3307	53.6	10.5	
	1400	3562	57.7	11.3	
	1500	3816	61.8	12.2	
	1600	4070	65.9	13.0	
	1700	4325	70.0	13.8	
	1800	4579	74.2	14.6	
	1900	4834	78.3	15.4	
	2000	5088	82.4	16.2	
	2200	5597	90.6	17.8	
2400	6106	98.9	19.4		
2600	6614	107.1	21.1		
2800	7123	115.4	22.7		
3000	7632	123.6	24.3		

Тип 33	Габариты		Тепловая мощность 90/70/20 °С, Вт	Масса, кг	Емкость, л
	Высота, мм	Ширина, мм			
	600	400	1198	19.8	3.8
		500	1497	24.8	4.8
		600	1796	29.7	5.7
		700	2096	34.7	6.7
		800	2395	39.6	7.6
		900	2695	44.6	8.6
		1000	2994	49.5	9.5
		1100	3293	54.5	10.5
		1200	3593	59.4	11.4
		1300	3892	64.4	12.4
		1400	4192	69.3	13.3
		1500	4491	74.3	14.3
		1600	4790	79.2	15.2
		1700	5090	84.2	16.2
		1800	5389	89.1	17.1
		1900	5689	94.1	18.1
		2000	5988	99.0	19.0
		2200	6587	108.9	20.9
	2400	7186	118.8	22.8	
	2600	7784	128.7	24.7	
	2800	8383	138.6	26.6	
	3000	8982	148.5	28.5	
	750	400	1462	24.8	4.6
		500	1827	31.0	5.8
		600	2192	37.2	7.0
		700	2558	43.4	8.1
		800	2923	49.6	9.3
		900	3289	55.8	10.4
		1000	3654	62.0	11.6
		1100	4019	68.2	12.8
		1200	4385	74.4	13.9
		1300	4750	80.6	15.1
		1400	5116	86.8	16.2
		1500	5481	93.0	17.4
		1600	5846	99.2	18.6
		1700	6212	105.4	19.7
		1800	6577	111.6	20.9
		1900	6943	117.8	22.0
		2000	7308	124.0	23.2
2200		8039	136.4	25.5	
2400	8770	148.8	27.8		
2600	9500	161.2	30.2		
2800	10231	173.6	32.5		
3000	10962	186.0	34.8		
900	400	1703	29.6	5.2	
	500	2129	37.0	6.6	
	600	2554	44.4	7.9	
	700	2980	51.8	9.2	
	800	3406	59.2	10.5	
	900	3831	66.6	11.8	
	1000	4257	74.0	13.1	
	1100	4683	81.4	14.4	
	1200	5108	88.8	15.7	
	1300	5534	96.2	17.0	
	1400	5960	103.6	18.3	
	1500	6386	111.0	19.7	
	1600	6811	118.4	21.0	
	1700	7237	125.8	22.3	
	1800	7663	133.2	23.6	
	1900	8088	140.6	24.9	
	2000	8514	148.0	26.2	
	2200	9365	162.8	28.8	
2400	10217	177.6	31.4		
2600	11068	192.4	34.1		
2800	11920	207.2	36.7		
3000	12771	222.0	39.3		

РАДИАТОРЫ ОТОПЛЕНИЯ

МОНТАЖНЫЕ РАЗМЕРЫ РАДИАТОРОВ VENTIL И COMPACT

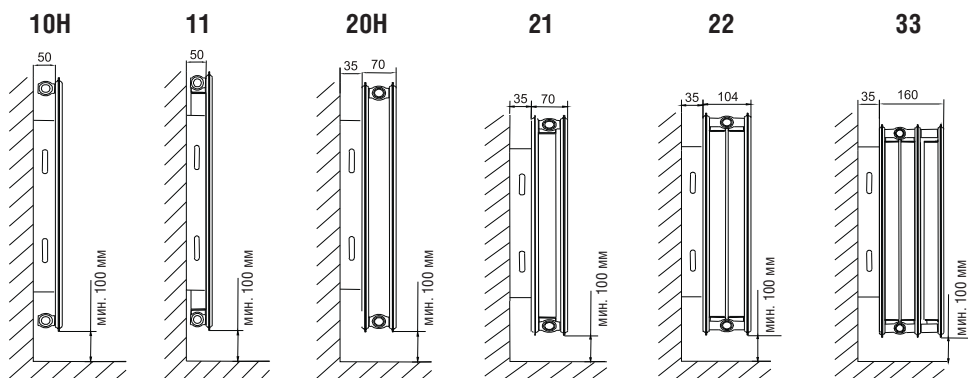

ВИД СЗАДИ

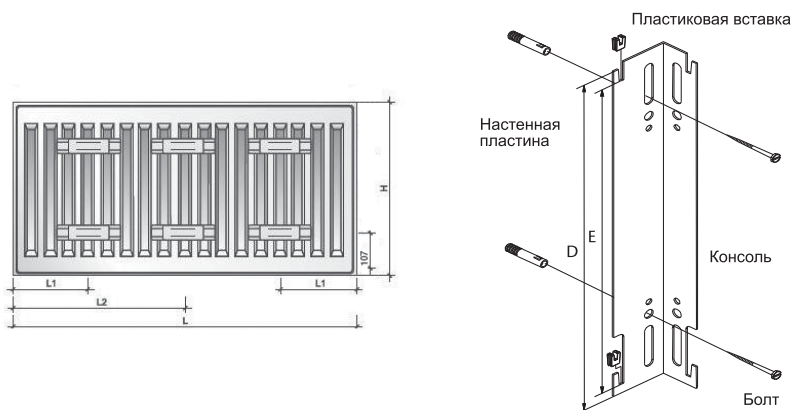

Тип радиатора	10H, 20H, 21, 22, 33		11	
L	L1	L2	L1	L2
мм	мм	мм	мм	мм
400-1600	133	-	117	-
1800	133	900	117	900
1900	133	933	117	934
2000	133	1000	117	1000
2200	133	1100	117	1100
2400	133	1200	117	1200
2600	133	1300	117	1300
2800	133	1400	117	1400
3000	133	1500	117	1500

Производитель оставляет за собой право изменять характеристики в технической таблице без предварительного уведомления об усовершенствовании продукции.

RA-S, RA-L1

РАДИАТОРЫ АЛЮМИНИЕВЫЕ СЕКЦИОННЫЕ



Секционные алюминиевые радиаторы FURST изготавливаются путем литья под давлением из высококачественного сплава алюминия с кремнием. Секции с помощью ниппелей и прокладок соединяются в радиатор и поставляются в широком спектре типоразмеров.

Алюминиевые радиаторы FURST обладают большой тепловой эффективностью в сочетании с превосходным внешним видом.

Каждый радиатор испытывается под давлением 25 бар и имеет максимальное рабочее давление 16 бар.

Покраска радиатора проходит в два этапа: первый слой краски наносится методом анафореза, второй слой - методом напыления порошковой эмали с дальнейшим обжигом в сушильной камере. Такая технология обеспечивает равномерное гладкое покрытие, очень устойчивое к механическим повреждениям и нагреву до высоких температур. Покрытие не выгорает, экологично и абсолютно безопасно. Цвет – белый.

Товар сертифицирован.

ТЕХНИЧЕСКИЕ ХАРАКТЕРИСТИКИ

Модель	Габариты В*Ш*Г, мм	Межосевое расстояние, мм	Теплоотдача, Вт при T=70 °С	Вес, кг	Объем воды, л	Рабочее давление, бар
RA-S	582*80*80	500	174	0.89	0.3	16
RA-L1	575*80*96	500	205	1.23	0.41	16

RB-S, RB-L1

РАДИАТОРЫ БИМЕТАЛЛИЧЕСКИЕ СЕКЦИОННЫЕ

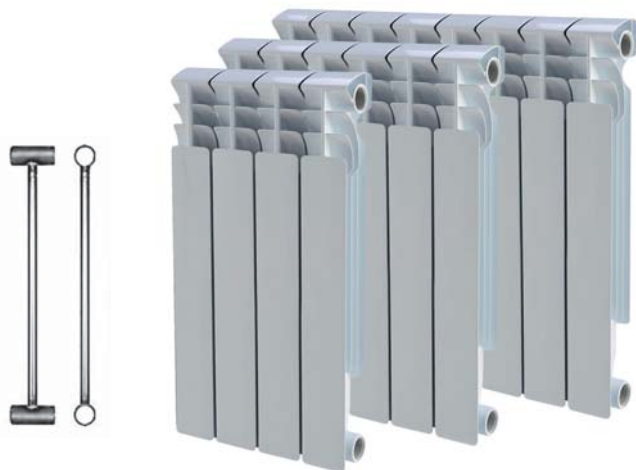

Секционные биметаллические радиаторы FURST изготавливаются путем заливки цельносварной стальной сердцевины под давлением высококачественным сплавом алюминия с кремнием.

Благодаря стальному каркасу могут эксплуатироваться в системах с агрессивным теплоносителем и высоким давлением.

Биметаллические радиаторы FURST обладают большой тепловой эффективностью в сочетании с высокой надежностью и превосходным внешним видом.

Максимальное рабочее давление – 35 бар.

Покраска радиатора проходит в два этапа: первый слой краски наносится методом анафореза, второй слой – методом напыления порошковой эмали с дальнейшим обжигом в сушильной камере. Такая технология обеспечивает равномерное гладкое покрытие, очень устойчивое к механическим повреждениям и нагреву до высоких температур. Покрытие не выгорает, экологично и абсолютно безопасно. Цвет – белый.

Товар сертифицирован.

ТЕХНИЧЕСКИЕ ХАРАКТЕРИСТИКИ

Модель	Габариты В*Ш*Г, мм	Межосевое расстояние, мм	Теплоотдача, Вт при T=70 °С	Вес, кг	Объем воды, л	Рабочее давление, бар
RB-S	565*78*78	500	158	1.35	0.19	35
RB-L1	570*80*100	500	192	1.65	0.2	35



KENTATSU
FURST

Даичи-Астрахань
Астрахань

Даичи-Байкал
Иркутск

Даичи-Балтика
Калининград

Даичи-Владивосток
Владивосток

Даичи-Волга
Тольятти

Даичи-Волгоград
Волгоград

Даичи-Казань
Казань

Даичи-Красноярск
Красноярск

Даичи-Крым
Симферополь

Даичи-Нижний Новгород
Нижний Новгород

Даичи-Омск
Омск

Даичи-Ростов
Ростов-на-Дону

Даичи-Сибирь
Новосибирск

Даичи-Сочи
Сочи

Даичи-Урал
Екатеринбург

Даичи-Уфа
Уфа

Даичи-Хабаровск
Хабаровск

Даичи-Черноземье
Воронеж

Даичи-Юг
Краснодар

«Даичи» — эксклюзивный дистрибьютор
отопительного оборудования Kentatsu Furst на территории РФ
www.daichi.ru

Технические характеристики, внешний вид и комплектация оборудования могут быть изменены производителем без предварительного уведомления.